



OLFA

Modèle ASEO^{delta}

- Pour une utilisation optimale ainsi qu'un respect des précautions de sécurité, merci de lire cette notice avant toute utilisation.



ATTRIBUTS DE L'APPAREIL

1. Système d'eau chaude instantanée

L'eau est chauffée instantanément lorsqu'on utilise les fonctions de nettoyage intime de sorte qu'il est possible d'utiliser immédiatement l'eau à la température désirée.



2. Fonction rinçage

Les buses sont rincées automatiquement à chaque utilisation.

3. Siège chauffant

La température du siège est réglable.

4. Mode Éco

Le mode Eco permet de placer l'appareil en mode économie d'énergie : la température du siège est alors réduite (25°C).



5. Buse réglable et lavage dynamique

La position de la buse multifonction est réglable.

Un mode permet un lavage dynamique par un mouvement de va-et-vient.

6. Pression d'eau

Il est possible de régler la puissance du jet d'eau de lavage : d'un débit fort à un débit doux très large lorsqu'on utilise le lavage féminin et arrière.



7. Fonction désodorisation

Une ventilation associée à un filtre à charbon actif se déclenche automatiquement après chaque utilisation. La durée de ventilation est d'une minute.



SOMMAIRE

ATTRIBUTS DE L'APPAREIL	01
SOMMAIRE	01
PRÉCAUTIONS DE SÉCURITÉ	02
RECOMMANDATIONS AVANT INSTALLATION .	10
Dimensions	10
Qualité de l'eau	10
NOM DES PIÈCES	11
Vue avant/arrière	11
Télécommande	11
Pièces de fixation	12
INSTALLATION DE L'ABATTANT LAVANT	13
INSTALLATION EAU ET ÉLECTRICITÉ	15
INSTALLATION DE LA TÉLÉCOMMANDE	17

PANNEAU DE COMMANDE	18
Utilisation du panneau de commande	18
Utilisation de la télécommande	19
Détails des fonctions	20
VÉRIFICATIONS AVANT D'UTILISER L'APPAREIL	21
UTILISATION DE L'ABATTANT LAVANT	23
NETTOYAGE ET ENTRETIEN DE L'ABATTANT	25
Nettoyage de la buse	25
Nettoyage du corps de l'appareil	26
Retrait de l'appareil	26
Nettoyage du filtre maillé anti-impuretés	27
Entretien du filtre désodorisant	28
SPÉCIFICATIONS	29
DÉPANNAGE	31
CARTE DE GARANTIE	33

PRÉCAUTIONS DE SÉCURITÉ

PRÉCAUTIONS IMPORTANTES

VEUILLEZ LIRE TOUTES LES INSTRUCTIONS AVANT UTILISATION.

Conservez ces instructions pour pouvoir les consulter ultérieurement.

L'utilisation d'appareils électriques, en particulier en présence d'enfants, impose les précautions de sécurité élémentaires suivantes :

▲ DANGER : Le non-respect de ces instructions peut entraîner des blessures graves ou mortelles consécutives à une électrocution.

- N'utilisez pas de fiches d'alimentation usagées ou de prises électriques descellées afin d'éviter tout risque d'électrocution ou d'incendie.
- Ne déplacez pas l'appareil en tirant sur le câble d'alimentation. Cela pourrait entraîner des risques d'électrocution ou d'incendie.
- Ne manipulez pas la fiche d'alimentation avec les mains mouillées. Cela pourrait entraîner des risques d'électrocution ou d'incendie.
- Ne forcez pas la torsion du câble d'alimentation et ne placez dessus aucun objet lourd qui pourrait le déformer ou l'endommager, ce qui pourrait entraîner des risques d'électrocution ou d'incendie.
- Évitez de brancher et débrancher constamment la fiche d'alimentation. Cela pourrait entraîner des risques d'électrocution ou d'incendie.
- Assurez-vous d'utiliser une prise électrique réservée afin d'éviter tout risque d'électrocution ou d'incendie.
- Débranchez l'appareil avant de réparer, vérifier ou remplacer les pièces. Cela pourrait sinon entraîner des risques d'électrocution ou d'incendie.
- Retirez toute poussière ou eau de la fiche d'alimentation afin d'éviter tout risque d'électrocution ou d'incendie.
- Ne branchez pas l'appareil dans une prise électrique ou une multiprise utilisée par plusieurs autres appareils. Utilisez une prise électrique réservée à l'appareil afin d'éviter tout risque d'électrocution ou d'incendie.

CONSERVEZ CES INSTRUCTIONS



PRÉCAUTIONS DE SÉCURITÉ

▲ DANGER : Le non-respect de ces instructions peut entraîner des blessures graves ou mortelles consécutives à une électrocution.

- Débranchez le système s'il n'est pas utilisé pendant une longue période. Cela pourrait sinon entraîner des risques d'électrocution ou d'incendie.
- N'essayez jamais de réparer ou de modifier le câble d'alimentation. Cela pourrait entraîner des risques d'électrocution ou d'incendie.
- Si le câble d'alimentation est endommagé, ne le remplacez pas vous-même. Appelez le service après-vente OLFA pour le faire remplacer et éviter tout risque d'électrocution et d'incendie.
- Si l'appareil produit un bruit étrange, une odeur de brûlé ou de la fumée, débranchez-le immédiatement appelez notre service après-vente afin d'éviter tout risque d'électrocution ou d'incendie.
- N'insérez pas de fil électrique ou d'objet pointu dans les interstices de l'appareil ou la sortie d'air chaud. Cela pourrait entraîner des risques d'électrocution ou d'incendie ou endommager l'appareil.
- Ne placez pas de chauffage électrique près de l'appareil et ne disposez aucun matériau brûlant comme une cigarette allumée afin d'éviter tout risque d'incendie ou de déformation de l'appareil.
- Ne placez aucun récipient rempli d'eau, médicaments, nourriture, aucun objet métallique, ni matériau inflammable sur l'appareil. Si un matériau étranger devait entrer dans l'appareil, cela pourrait entraîner des risques d'électrocution ou d'incendie.
- N'utilisez pas l'appareil dans des lieux exposés à une humidité excessive et ne versez pas d'eau sur l'appareil afin d'éviter tout risque d'électrocution ou d'incendie.

CONSERVEZ CES INSTRUCTIONS

- N'utilisez pas l'appareil s'il ne fonctionne pas correctement.
 - Veuillez débrancher immédiatement l'appareil et appeler notre service après-vente après avoir fermé la vanne principale d'arrivée d'eau afin d'éviter tout risque d'électrocution ou d'incendie.
- Pendant la douche ou le nettoyage de la salle de bains, débranchez la fiche d'alimentation de la prise électrique et prenez garde à ce que de l'eau ou du détergent n'éclaboussent pas l'abattant lavant multifonctions, afin d'éviter tout risque d'électrocution ou d'incendie.
 - Si un matériau étranger entre dans l'appareil, débranchez la fiche d'alimentation de la prise électrique, fermez la vanne principale d'arrivée d'eau et appelez le service après-vente OLFA.
- Ne laissez pas tomber la télécommande. Cela pourrait endommager l'appareil ou altérer son fonctionnement.
- Ne séparez pas le siège du corps de l'abattant lavant multifonctions. Cela pourrait entraîner des risques d'électrocution ou d'incendie ou endommager l'appareil.
- N'essayez jamais de démonter, réparer ou modifier l'appareil vous-même. Cela pourrait entraîner des risques d'électrocution ou d'incendie ou endommager l'appareil.
- Ne placez ou ne rangez pas l'appareil à un endroit où il peut tomber ou être tiré dans une baignoire ou un lavabo.
- N'immergez pas l'appareil dans l'eau ou tout autre liquide.
- N'essayez pas d'attraper l'appareil s'il est tombé dans l'eau. Débranchez l'appareil immédiatement.

CONSERVEZ CES INSTRUCTIONS

PRÉCAUTIONS DE SÉCURITÉ

▲ Avertissement : Le non-respect de ces avertissements peut entraîner des dommages physiques ou matériels consécutifs à des brûlures, électrocutions, incendies ou blessures.

- N'utilisez ou ne rangez pas l'appareil dans des lieux où on utilise des matériaux inflammables ou combustibles afin d'éviter tout risque d'électrocution ou d'incendie.
- L'eau utilisée doit provenir de l'arrivée principale. Les eaux industrielles ou les eaux usées, si on les utilise comme source d'eau, peuvent endommager la peau ou provoquer des maladies.
- Ne bloquez pas la sortie d'air chaud avec la main. Cela pourrait entraîner des risques de brûlure ou de surchauffe.
- Veuillez fermer la vanne principale d'arrivée d'eau pour nettoyer le filtre. Cela pourrait sinon entraîner des risques d'électrocution ou endommager l'appareil.
- Pour les enfants, les personnes âgées et celles qui ne peuvent pas régler la température elles-mêmes ou qui ont la peau sensible, réglez la température d'eau chaude et la température du siège sur « BAS » afin d'éviter les brûlures.
- Les « brûlures à basse température » sont des brûlures infligées en entrant en contact avec des températures d'environ 40 °C pendant une période prolongée.
- N'appuyez pas sur les boutons avec une force excessive. Cela pourrait endommager l'appareil ou altérer son fonctionnement.
- Ne montez pas et ne placez aucun objet lourd sur la lunette ou le couvercle. Cela pourrait endommager l'appareil ou altérer son fonctionnement.
- Il est nécessaire de surveiller attentivement l'utilisation de cet appareil par les enfants ou les personnes ayant généralement besoin d'assistance.
- N'utilisez l'appareil que pour l'usage prévu décrit dans ce manuel. N'utilisez pas d'accessoires non recommandés par le fabricant.

CONSERVEZ CES INSTRUCTIONS

-
- N'utilisez jamais l'appareil si le câble ou la prise sont endommagés, s'il ne fonctionne pas correctement ou s'il a été modifié ou endommagé, ou s'il est tombé dans l'eau. Rappelez l'appareil à un service après-vente pour qu'il soit contrôlé et réparé.
 - Maintenez le câble à distance des surfaces chauffées.
 - N'obstruez jamais les ouvertures d'aération de l'appareil et ne le placez jamais sur une surface molle, comme un lit ou un canapé, où les ouvertures d'aération pourraient être obstruées. Évitez que des pellicules, des cheveux, etc. s'introduisent dans les ouvertures d'aération.
 - N'utilisez jamais l'appareil en dormant ou en somnolant.
 - Ne modifiez jamais l'abattant et n'insérez jamais d'objet dans les ouvertures ou flexibles.
 - N'utilisez jamais l'appareil à l'extérieur ou en utilisant des produits aérosols (pulvérisateurs) ou si l'appareil peut être exposé à de l'oxygène.
 - Ne connectez cet appareil qu'à une prise correctement reliée à la terre. Consultez les instructions spécifiques à la mise à la terre.
 - Si le cordon d'alimentation est endommagé, il doit être remplacé par le fabricant, son agent de service ou des personnes qualifiées similaires dans le but d'éviter tout risque.
 - Utilisez les nouveaux kits de flexibles fournis avec l'appareil et ne réutilisez pas les anciens kits de flexibles.
 - Cet appareil peut être utilisé par des enfants de plus de 8 ans ou des personnes à capacité physique, sensorielle ou mentale réduite uniquement si elles sont sous surveillance ou si elles ont reçu et compris les instructions concernant l'utilisation et les risques encourus. Les enfants ne doivent pas jouer avec l'appareil. Le nettoyage ou la maintenance ne doit pas être réalisée par des enfants.

CONSERVEZ CES INSTRUCTIONS

PRÉCAUTIONS DE SÉCURITÉ

⚠ Attention : Le non-respect de ces précautions peut entraîner de légers dommages physiques ou matériels.

- Ne connectez pas l'arrivée d'eau principale au tuyau d'eau chaude. Cela pourrait entraîner un dysfonctionnement ou un accident (assurez-vous de le connecter au tuyau principal d'alimentation en eau froide).
- Après l'installation, vérifiez soigneusement que les connexions d'alimentation en eau ne fuient pas. Une rondelle en caoutchouc doit être appliquée au flexible de connexion.
- N'ouvrez/fermez pas le couvercle et le siège avec une force excessive et ne vous appuyez pas sur l'abattant. Cela pourrait endommager l'appareil, altérer son fonctionnement ou entraîner des blessures.
- Le couvercle et le siège s'ouvrent/se ferment lentement par la méthode « d'ouverture/fermeture assistée ».
- Faites attention à ce que de l'urine n'entre pas en contact avec la buse, la sortie du séchoir à air, ou la surface extérieure de l'appareil afin d'éviter la production de mauvaises odeurs ou altérer son fonctionnement.
- Si l'appareil n'est pas utilisé pendant une longue période, débranchez la fiche d'alimentation de la prise électrique, fermez la vanne principale d'arrivée d'eau et videz l'eau du réservoir.
- N'arrachez pas le flexible d'alimentation ou le flexible de connexion avec une force excessive. Cela pourrait entraîner des fuites ou altérer le fonctionnement de l'appareil.

CONSERVEZ CES INSTRUCTIONS

-
- Débranchez la fiche d'alimentation de la prise électrique avant de nettoyer l'appareil. Ne versez pas d'eau directement sur l'abattant lavant, et n'utilisez pas de dissolvant, de benzène, de produits chimiques ou de détergent à l'acide chlorhydrique afin d'éviter la corrosion des pièces métalliques ou la décoloration ou des rayures sur le corps de l'abattant lavant multifonctions.
 - Utilisez un chiffon doux ou une éponge pour nettoyer l'abattant lavant multifonctions.
 - Cet appareil ne doit pas être utilisé par des personnes (y compris les enfants) à capacités physiques, sensorielles ou mentales réduites, ou manquant d'expérience ou de connaissances, à moins qu'ils soient surveillés ou instruits du fonctionnement de l'appareil par une personne responsable de leur sécurité.
 - Surveillez les enfants pour vous assurer qu'ils ne jouent pas avec l'appareil.

CONSERVEZ CES INSTRUCTIONS

PRÉCAUTIONS DE SÉCURITÉ

INSTRUCTIONS DE MISE À LA TERRE

- Cet appareil doit être connecté à la terre. En cas de court-circuit électrique, la mise à la terre réduit le risque d'électrocution en offrant une échappatoire au courant électrique. Cet appareil est équipé d'un cordon électrique comprenant un fil de mise à la terre et une prise de terre. La fiche doit être branchée dans une prise qui est correctement installée et mise à la terre.

⚠ UNE UTILISATION IMPROPRE DE LA PRISE DE TERRE PEUT ENTRAÎNER DES RISQUES D'ÉLECTROCUTION.

- S'il faut réparer ou remplacer le cordon électrique ou la fiche, ne connectez jamais le fil de terre à l'une des deux bornes mâles. Le fil de terre est isolé par une surface extérieure verte parfois rayée de jaune.
- Consultez un électricien qualifié ou un technicien de maintenance si vous ne comprenez pas bien les instructions de mise à la terre ou si vous doutez que l'appareil est correctement mis à la terre.

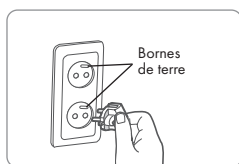

- L'appareil est prévu pour fonctionner sur un circuit de 220 V – 240 V~ nominal ; sa prise de terre ressemble à la fiche illustrée en figure 1.

Figure 1

Rallonge

Si une rallonge est nécessaire, utilisez-en une avec des bornes de mise à la terre pour une puissance nominale de 250 V~ environ, 10 A ou plus. En cas d'endommagement de la rallonge, remplacez-la ou réparez-la immédiatement.

CONSERVEZ CES INSTRUCTIONS

RECOMMANDATIONS AVANT INSTALLATION

Dimensions

L'abattant lavant multifonctions a les dimensions suivantes.

N'installez pas l'abattant lavant si ces dimensions sont différentes de celles de la cuvette.

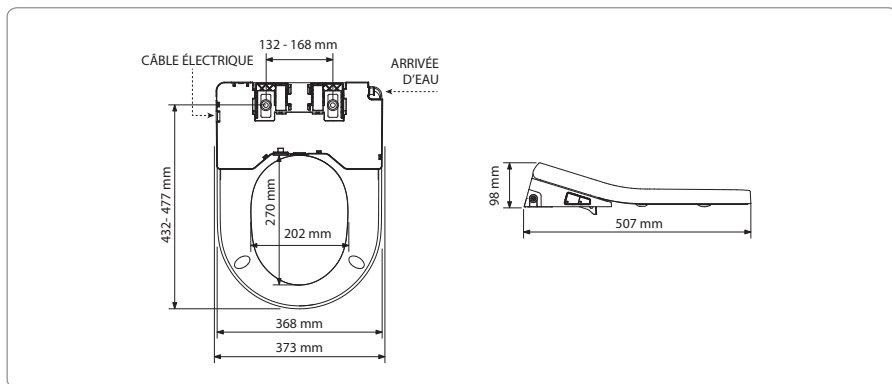

Qualité de l'eau

Une mauvaise qualité de l'eau peut nuire au bon fonctionnement du produit. L'abattant est doté d'un filtre maillé qui le protège des impuretés présentes dans le réseau et d'un filtre à calcaire à l'intérieur du boîtier (non-démontable). Il est important d'effectuer un nettoyage régulier en suivant les recommandations de la notice (cf. p26-27).

Malgré un entretien régulier, il est possible que la qualité de votre eau nécessite une filtration complémentaire. Dans ce cas, il est recommandé d'installer un adoucisseur ou un filtre à calcaire en amont de votre abattant. En effet, les éléments chauffants et les circuits d'eau de l'appareil peuvent accumuler des résidus de calcaire et créer un dysfonctionnement du produit.

Nous fournissons un test à bandelette qui vous permet de déterminer la dureté de votre eau. Les résultats de TH obtenus devront être inférieurs à 125 ppm, au-delà il sera nécessaire de protéger votre appareil du calcaire. Dans le cas d'un équipement non-protégé, les dysfonctionnements engendrés ne pourront être pris en charge par la garantie.

Mode d'emploi :

1. Munissez-vous d'un récipient de petite taille (exemple : verre).
2. Remplissez ce dernier avec de l'eau froide du robinet.
3. Récupérez la bandelette de test dans le sachet de fixations.
4. Trempez la bandelette dans le récipient pendant 1 à 2 secondes.
5. Attendez 15 secondes et comparez la couleur obtenue avec l'échelle de valeurs ci-dessous :

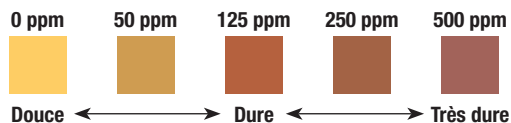

NOM DES PIÈCES

Vue avant / Arrière

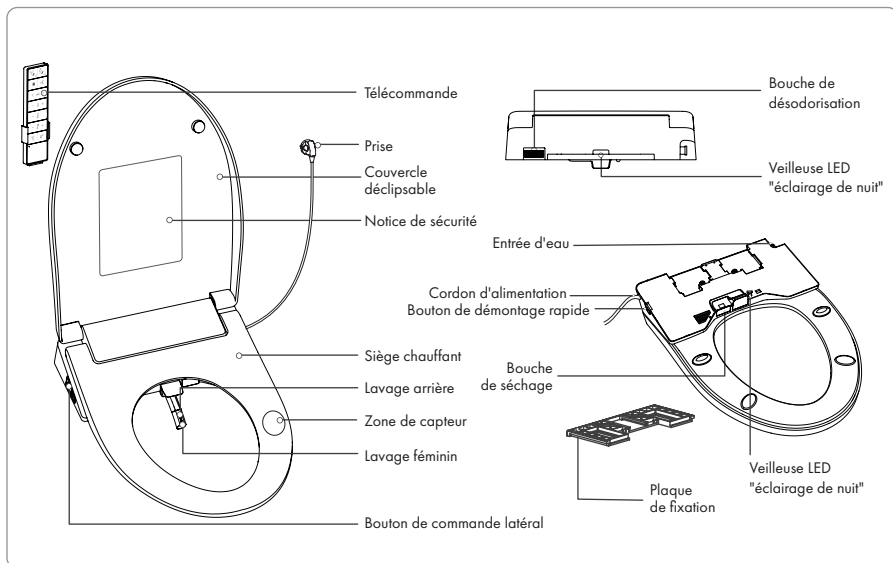

Télécommande

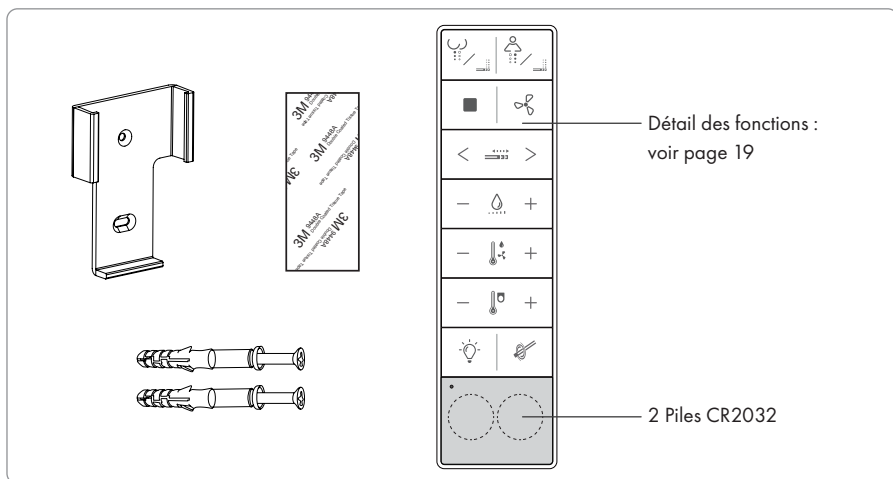

Pièces de fixation

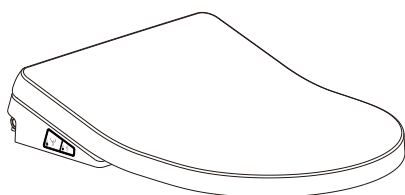

Notice

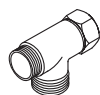

Raccord coudé



Agraphe pour flexible



Rondelle frein (x2)



Coulisse de montage (x2)

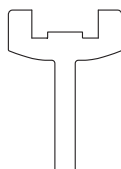

Gabarit de montage



Flexible de connection

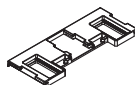

Platine de clipsage



Vis et cheville (x2)



Filtre à maille

Montage de la télécommande :

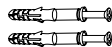

Set de fixation par perçage



Adhésif 3M



Piles bouton 2 x CR2032

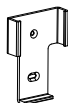

Support mural

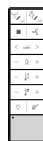

Télécommande



Bandelette de durété de l'eau

INSTALLATION DE L'ABATTANT

Kit de fixation pour vissage par le dessus

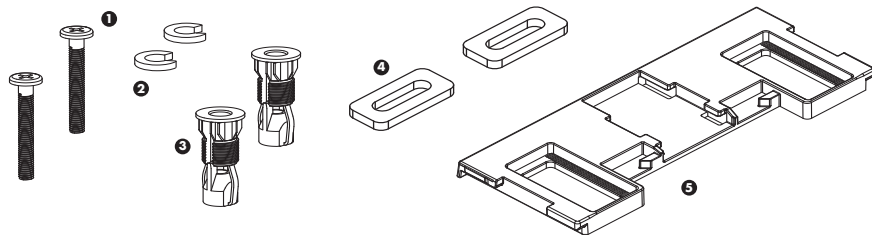

❶ 2 vis M6x45 mm

❷ 2 rondelles frein

❸ 2 chevilles à expansion

❹ 2 coulisses

❺ 1 platine de clipsage

1. Insérez les chevilles dans les trous de la cuvette.

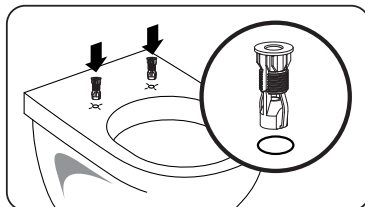

2. Placez le gabarit fourni.

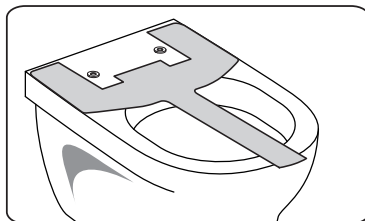

3. Positionnez les éléments dans l'ordre suivant :

- la platine de clipsage
- les 2 coulisses
- les 2 rondelles frein
- les 2 vis

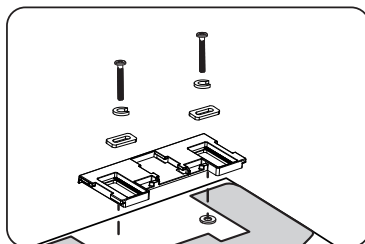

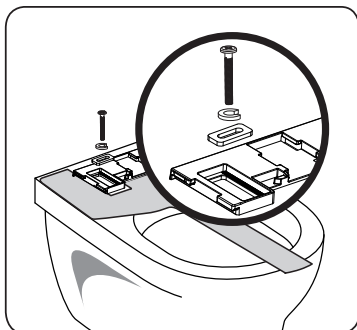
4. Vissez.**5. Connectez le flexible d'alimentation au côté de l'abattant.**

Assurez-vous que le flexible d'alimentation est solidement connecté. Si la vanne principale d'arrivée d'eau est ouverte et que le flexible n'est pas correctement connecté, il peut se séparer de l'abattant avant et faire jaillir de l'eau, entraînant des dommages.

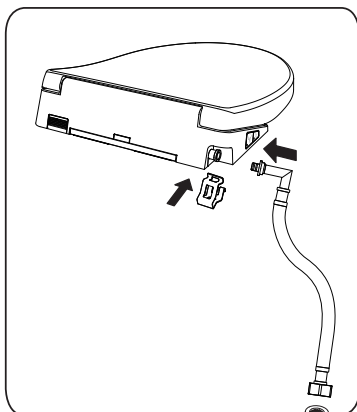
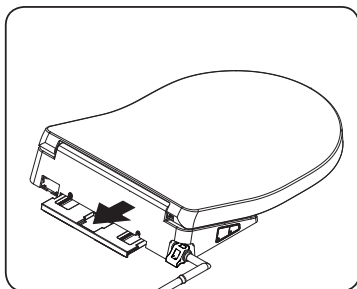
**6. Clipsez l'abattant sur la platine.**

INSTALLATION EAU ET ÉLECTRICITÉ



Indications

- ▶ Avant d'installer l'abattant, assurez-vous du bon réglage de la chasse d'eau qui ne doit en aucun cas éclabousser ce dernier.
- ▶ De l'eau peut rester à l'intérieur du filtre qui a été utilisé pour essayer l'appareil pendant le processus de contrôle en usine. Cela ne signifie pas qu'il a été utilisé auparavant.



Attention

Arrivée principale d'eau froide

- ▶ Assurez-vous que l'abattant avant est connecté à l'arrivée d'eau froide.
(Si l'appareil est connecté à l'arrivée d'eau chaude, le filtre et le flexible peuvent être endommagés).

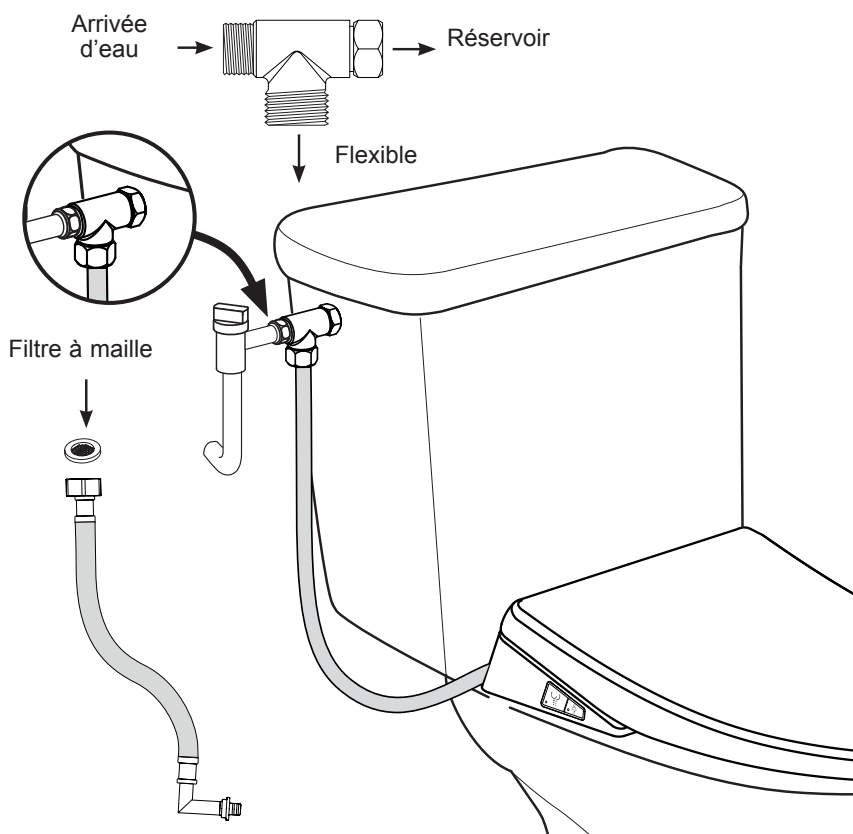



Votre abattant lavant est livré avec un kit d'installation permettant la mise en œuvre dans la majeure partie des cas. Néanmoins, il se peut que l'utilisation d'un robinet autoperceur soit nécessaire. N'hésitez pas à demander conseil auprès de votre magasin ou d'un professionnel habilité.

1. Fermez la vanne principale d'arrivée d'eau et connectez le flexible au robinet existant du réservoir d'eau de la cuvette existante .

2. Vissez le connecteur en T sur le robinet d'arrêt par l'embout femelle 3/8.

* Veuillez vous assurer qu'un joint en caoutchouc est inséré entre le connecteur en T et le robinet d'arrêt.

3. Vissez le connecteur en T sur le réservoir d'eau par l'embout mâle fileté 3/8.

* Veuillez vous assurer qu'un joint en caoutchouc est inséré entre le connecteur en T et le réservoir d'eau.

4. Raccordez le flexible de l'abattant au connecteur en T l'embout femelle 1/2, sans oublier de placer le joint filtre fourni avec le produit.

⚠ Prenez garde à ne pas plier excessivement le flexible d'alimentation en le tordant.

5. Ouvrez la vanne principale d'arrivée d'eau.

6. Branchez le câble d'alimentation dans la prise électrique.

⚠ Lors de la mise sous tension, le produit effectue un ensemble de tests et réalise un premier rinçage.

A l'issue des tests, il émet un bip. L'abattant de WC lavant est prêt à être utilisé.

Avant la première utilisation, nous vous conseillons de bien lire la suite de la notice.



- ▶ Assurez-vous que la prise électrique utilisée est mise à la terre. En cas de court-circuit, la mise à la terre permet d'éviter les électrocutions et les blessures.
- ▶ Assurez-vous d'utiliser une prise électrique réservée à l'appareil équipée de bornes de mise à la terre.
- ▶ S'il est inévitable d'utiliser une rallonge, utilisez-en une qui est équipée de bornes de mise à la terre pour un réseau 250 V~, 10 A ou plus puissant.

INSTALLATION DE LA TÉLÉCOMMANDE

Installation du support de télécommande



Indications

- ▶ Assurez-vous d'installer le support de télécommande au mur à proximité de l'abattant. Sinon, l'appareil pourrait ne pas fonctionner correctement en raison d'une trop mauvaise réception du signal de la télécommande.
- ▶ Utilisez les vis fournies ou les adhésifs afin d'éviter que l'appareil tombe et soit endommagé.

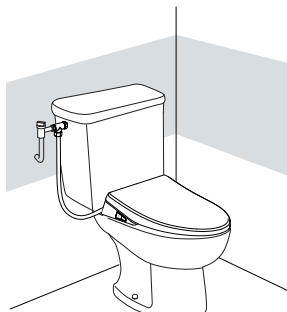

Fixation par vis :

1. Placez le support de télécommande à la hauteur souhaitée sur le mur et marquez 2 points au mur pour les chevilles (utilisez toujours des chevilles adaptées au support).

2. Percez 2 trous à une profondeur d'environ 35 mm aux points marqués.

* Utilisez un foret de diamètre \varnothing 6,5 mm.

3. Insérez les chevilles dans les trous et enfoncez-les jusqu'au bout.

4. Placez le support et fixez-le au mur en utilisant les 2 vis.

5. Placez la télécommande dans le support comme l'indique la figure.

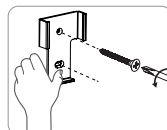
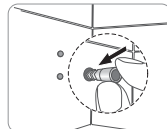
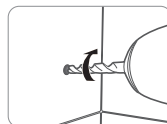
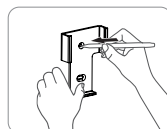

Fixation par collage :

1. Retirez les 2 pellicules protectrices de l'arrière du support de télécommande, et fixez le support au mur à la position souhaitée.

2. Placez la télécommande dans le support comme l'indique la figure.

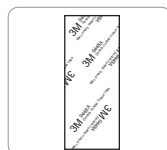

UTILISATION DU PANNEAU DE COMMANDE

On peut utiliser les fonctions de base comme le lavage anal ou le nettoyage de la buse depuis le panneau de commande du siège sans utiliser la télécommande.

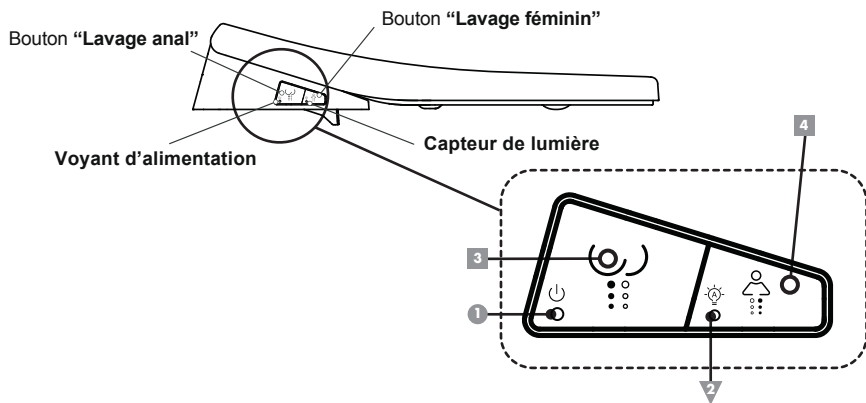

Affichage

- 1 **Voyant d'alimentation**
Ce voyant est allumé quand l'alimentation de l'abattant avant est active.

Capteur

- 2 **Capteur de lumière ambiante**
La fonction "éclairage de nuit" se déclenche avec une lumière ambiante inférieure à 2 lux.

Boutons de commande

- 3 **Bouton « Lavage anal »**
Permet de sélectionner la fonction de lavage anal, sous réserve d'une détection d'un utilisateur sur le siège.

Le cycle de lavage se déroule de la façon suivante :
 Déploiement de la buse (15s)
 Lavage (60s)
 Séchage à l'air chaud (2 min)
 Arrêt de l'abattant

- 4 **Bouton « Lavage féminin »**
Permet de sélectionner la fonction de lavage vaginal, sous réserve d'une présence détectée sur le siège de l'appareil.

Le cycle de lavage se déroule de la façon suivante :
 Déploiement de la buse (15s)
 Lavage (60s)
 Séchage à l'air chaud (2 min)
 Arrêt de l'abattant

*Appuyez sur le bouton "lavage anal" et maintenez-le enfoncé pendant plus de 5 secondes pour désactiver l'appareil. Un appui court mettra fin à la fonction en cours.

UTILISATION DE LA TÉLÉCOMMANDE

Télécommande / détails des fonctions

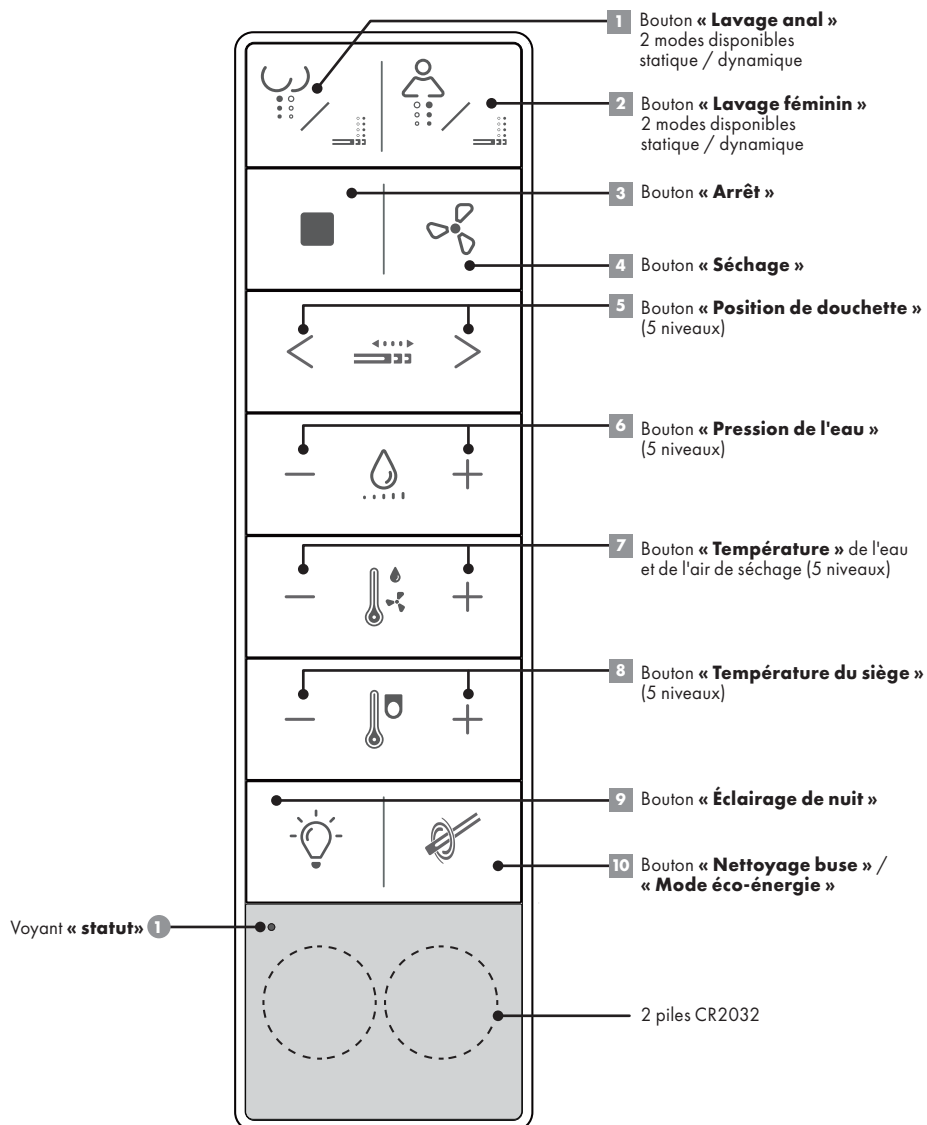

Panneau de commande



1 Lavage anal*

Appuyez sur le bouton "Lavage anal", la buse se déploie lentement et commence le lavage arrière. Appuyez à nouveau sur le bouton pour passer en mode dynamique (la buse effectue des mouvements d'avant en arrière).



2 Lavage féminin*

Appuyez sur le bouton "Lavage féminin", la buse se déploie lentement et commence son cycle. Appuyez à nouveau sur le bouton pour passer en mode dynamique (la buse effectue des mouvements d'avant en arrière).



3 Arrêt

Appuyez sur la touche "Stop" pour arrêter le lavage ou attendez 3 minutes pour que le lavage ou le séchage s'arrête automatiquement.



4 Séchage

Appuyez sur le bouton "Séchage" pour activer la soufflerie d'air chaud (5 niveaux ajustables). Un bip sonore vous indique lorsque le niveau maximum est atteint. La fonction s'arrête automatiquement au bout de 4 minutes.



5 Position de la douchette *

Appuyez sur le bouton " < " : la buse se déploie vers l'avant d'un niveau à chaque pression, le buzzer du système émettra deux bip lorsque la position minimale sera atteinte.

Appuyez sur le bouton " > " : la buse se rétracte vers l'arrière d'un niveau à chaque pression, le buzzer du système émettra deux bip lorsque la position maximale sera atteinte.



6 Pression de l'eau

Condition : La fonction de lavage arrière ou de lavage féminin a été activée.

Appuyez sur les boutons de position de la buse " < " ou " > " pour adapter la pression de l'eau. Le buzzer du système émettra deux bip lorsque le niveau maximale ou minimal sera atteint.



7 Température de l'eau / de l'air*

Température d'eau : 33°C - 39°C

Température de séchage : 30°C - 50°C

5 niveaux réglables

Appuyez sur les boutons " < " ou " > " pendant le mode de lavage ou de séchage pour réduire et augmenter la température de l'eau, le buzzer du système émettra deux bip lorsque le niveau maximal ou minimal sera atteint.



8 Température du siège

Température du siège :

5 niveaux réglables (30°C - 39°C)

Appuyez sur les boutons " < " ou " > " de la température du siège pour réduire ou augmenter la température du siège d'un niveau à chaque pression, le buzzer du système émettra deux bip lorsque la température maximale ou minimale sera atteinte.



9 Éclairage

Appuyez sur le bouton de veilleuse pour allumer/éteindre la veilleuse.

Remarques :

La fonction de veilleuse est activée par défaut après la mise sous tension.

La veilleuse est contrôlée par un capteur de lumière. La veilleuse s'allumera uniquement lorsque la lumière ambiante est <2 lux.

Si lumière ambiante est >2 lux, la veilleuse s'éteindra automatiquement.



10 Nettoyage buse / Économie d'énergie

Appui court : la buse se déploie pour le remplacement ou le nettoyage (sous condition de ne pas détecter de présence sur l'assise).

Après la fin du nettoyage de la buse, appuyez sur le bouton d'arrêt pour mettre fin au nettoyage, et la buse se rétractera.

Appui long : après 3 secondes, le buzzer du système émettra un bip, ce qui déclenche le mode économie d'énergie, le témoin de mise en marche du bouton latéral clignotera, et la température du siège sera de 25°C.

Inversement, si vous appuyez longuement pendant 3 secondes, le buzzer du système émettra deux bips pour signaler la fin du mode économie d'énergie, le témoin lumineux du bouton latéral restera allumé en permanence, et la température du siège retournera à la température initiale.

11 Fonction désodorisation

A chaque détection d'un utilisateur sur le siège, le système de désodorisation se déclenche automatiquement et s'arrête après un cycle d'une minute.

Il est recommandé de remplacer le filtre de désodorisation tous les 6 mois.

* : fonction accessible sous condition d'une présence sur le siège.

VÉRIFICATIONS AVANT D'UTILISER L'APPAREIL

À retenir!

■ Branchez l'alimentation.

Branchez le câble d'alimentation dans la prise électrique. L'abattant lavant multifonctions ne fonctionne normalement que s'il est connecté à l'électricité.



Indications

- ▶ Cet appareil ne fonctionne qu'en 220 V – 240 V~, 50 Hz. Assurez-vous de bien brancher la fiche d'alimentation à une prise électrique connectée à la terre (220 V – 240 V~, 50 Hz) réservée à l'appareil.

■ Ouvrez la vanne principale d'arrivée d'eau.

L'abattant lavant multifonctions ne fonctionne normalement que s'il est alimenté en eau.

■ Détection de présence sur le siège

Il y a un capteur de présence sous l'assise. L'abattant émet un bip sonore lorsque qu'une pression sur l'assise est détectée.

■ Vérification de la fonction douchette

Lorsqu'une présence est détectée sur l'assise, pressez le bouton "lavage anal" ou "lavage féminin", pour vérifier que la buse se déploie normalement et démarre son cycle de lavage.

■ Après l'installation

Vérifiez que la vanne principale d'arrivée d'eau et le flexible de connexion ne fuient pas. Vous devez insérer la rondelle en caoutchouc entre le tuyau du connecteur en T et le tuyau principal d'arrivée d'eau.

■ Nettoyage régulier du filtre

Nettoyez régulièrement le filtre maillé anti-impuretés (l'intervalle de nettoyage dépend de la qualité de l'eau mais il est recommandé de nettoyer le filtre minimum une fois par mois)

■ Filtre anti-odeur

Pour maintenir une bonne efficacité du filtre désodorisant, il est conseillé de le changer tous les 6 mois.

■ Si l'abattant lavant n'a pas été utilisé pendant longtemps

Si l'abattant lavant n'a pas été utilisé pendant longtemps, nettoyez le filtre et nettoyez chaque pièce du siège (sortie du séchoir à air, buse et siège) avant de l'utiliser (voir p. 23).



Indications

- ▶ Retirez la pellicule protectrice de la partie opérationnelle avant de l'utiliser.

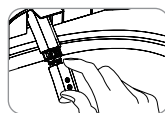
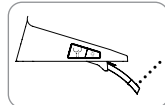
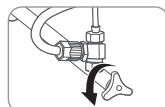
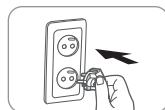

▶ Afin de protéger les éléments chauffants, si l'eau est trop calcaire, il faut installer un adoucisseur.



Attention

▶ Ne pas diriger d'aérosols vers l'abattant (risque de taches)

▶ Si la buse reste coincée, ne pas la forcer pour rentrer mais contacter votre revendeur

UTILISATION DE L'ABATTANT LAVANT

Fonction "lavage anal"

■ Utilisation de la buse arrière

1. **Asseyez-vous sur le siège et appuyez sur le bouton « lavage anal » de la télécommande.**
2. **La buse de lavage arrière est nettoyée automatiquement, retirant l'eau froide restant à l'intérieur avant d'éjecter le jet d'eau qui peut être réglé à la température désirée pour le lavage.**



Indications

- ▶ Le temps d'éjection de l'eau de lavage peut être retardé pendant l'action des fonctions ci-dessus.

3. **L'eau de lavage est diffusée pendant environ 3 minutes avant de s'arrêter automatiquement.**
4. **La buse de lavage arrière est nettoyée automatiquement pendant environ 5 secondes après le lavage arrière avant de se rétracter automatiquement.**
5. **La position de la buse est réglable en appuyant sur le bouton « position de la douchette ».**



Indications

- ▶ Pendant le lavage, l'utilisateur peut régler la température de l'eau, la pression de l'eau et la position de la buse en fonction de ses préférences.
- ▶ Si le capteur de siège ne détecte pas de présence, l'abattant lavant ne fonctionnera pas

■ Mode de lavage dynamique :

Appuyez une seconde fois sur le bouton « lavage anal » de la télécommande pour passer en mode lavage dynamique.

- La buse se déplace d'avant en arrière pour une plus grande portée de lavage.
- * Le "lavage dynamique" est possible tout au long de la fonction de lavage arrière.
- * La position de la buse est réglable en appuyant sur le bouton « position de la douchette ».
- * Pour arrêter la fonction "massage", appuyez encore une fois sur le bouton « STOP ».

■ Séchage

Appuyez sur le bouton « SÉCHAGE » du panneau de commande.

- De l'air chaud est émis pendant environ 4 minutes.
- * Le séchage sera plus rapide en essuyant d'abord légèrement l'eau avant d'activer le séchoir à air.
- * La température de l'air est réglable en appuyant sur le bouton « température ».
- * Appuyez sur le bouton « séchage » pendant le lavage pour l'arrêter et démarrer immédiatement le séchage.

■ Arrêt

Appuyez sur le bouton « STOP » pour arrêter l'opération en cours.

- Toutes les fonctions en cours s'arrêtent.
- * La fonction de séchage s'arrête 2 secondes après avoir appuyé sur le bouton « Stop ».

Fonction "lavage féminin"

■ Utilisation de la buse féminine

1. **Asseyez-vous sur le siège et appuyez sur le bouton « lavage féminin » de la télécommande.**
2. **La buse de lavage féminine est nettoyée automatiquement, retirant l'eau froide restant à l'intérieur avant d'éjecter le jet d'eau qui peut être réglé à la température désirée pour le lavage.**



Indications

- Le temps d'éjection de l'eau de lavage peut être retardé pendant l'action des fonctions ci-dessus.

3. **L'eau de lavage est diffusée pendant environ 3 minutes avant de s'arrêter automatiquement.**
4. **La buse de lavage avant est nettoyée automatiquement pendant environ 5 secondes après le lavage avant de se rétracter automatiquement.**
5. **La position de la buse est réglable en appuyant sur le bouton « position de la douchette ».**



Indications

- Pendant le lavage, l'utilisateur peut régler la température de l'eau, la pression de l'eau et la position de la buse en fonction de ses préférences.
- Si le capteur de siège ne détecte pas de présence, l'abattant lavant ne fonctionnera pas

■ Mode de lavage dynamique :

Appuyez une seconde fois sur le bouton « lavage féminin » de la télécommande pour passer en mode lavage dynamique.

- La buse se déplace d'avant en arrière pour une plus grande portée de lavage.
- * Le "lavage dynamique" est possible tout au long de la fonction de lavage arrière.
- * La position de la buse est réglable en appuyant sur le bouton « position de la douchette ».
- * Pour arrêter la fonction "massage", appuyez encore une fois sur le bouton « STOP ».

■ Séchage

Appuyez sur le bouton « SÉCHAGE » du panneau de commande.

- De l'air chaud est émis pendant environ 4 minutes.
- * Le séchage sera plus rapide en essuyant d'abord légèrement l'eau avant d'activer le séchoir à air.
- * La température de l'air est réglable en appuyant sur le bouton « température ».
- * Appuyez sur le bouton « SÉCHAGE » pendant le lavage pour arrêter le lavage et démarrer immédiatement le séchage.

■ Arrêt

Appuyez sur le bouton « Stop » pour arrêter l'opération en cours.

- Toutes les fonctions en cours s'arrêtent.
- * La fonction de séchage s'arrête 2 secondes après avoir appuyé sur le bouton « Stop ».

NETTOYAGE ET ENTRETIEN DE L'ABATTANT

Nettoyage de la buse



Indications

- ▶ Si une force excessive est exercée sur la buse pendant le nettoyage, elle peut ne plus fonctionner correctement, voire se casser. Maintenez légèrement la buse pendant le nettoyage.
- ▶ Pendant le nettoyage de la buse, de l'eau de nettoyage est émise. Cependant, si l'arrivée d'eau principale est fermée (arrivée d'eau principale à l'état arrêté), aucune eau de nettoyage n'est émise bien que la buse soit déployée.

La buse de la douchette est automatiquement nettoyée après chaque cycle de lavage "anal" ou "féminin".

1. Appuyez brièvement sur le bouton « Nettoyage la buse » de la télécommande.

- La douchette se déploie totalement.
- La buse est prête à être nettoyée ou remplacée.

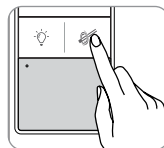

2. Nettoyez ou remplacez la buse de la douchette.

- Démontez la tête de buse en tirant légèrement sur l'extrémité de la douchette.
- Nettoyez la tête de buse avec un chiffon sec, une brosse souple, une éponge et un détergent neutre.
- Remontez la tête de buse à l'extrémité de la douchette.

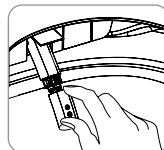

3. Appuyez sur le bouton « Stop » de la télécommande une fois la buse remontée, pour arrêter le cycle de nettoyage.

- La douchette doit se rétracter automatiquement.

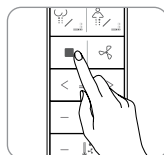

Nettoyage du corps de l'appareil et de la télécommande

■ Appliquez un détergent neutre sur un chiffon doux ou une éponge pour nettoyer l'appareil et la télécommande.

- Cela pourrait sinon déformer ou endommager l'appareil.

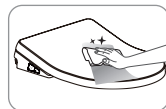

Indications



N'utilisez pas de dissolvant ou de benzène.

Ne nettoyez pas l'appareil avec un grattoir dur ou un détergent abrasif.

Retrait de l'appareil

1. Débranchez le câble d'alimentation de la prise électrique.

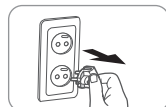

2. Fermez la vanne principale d'arrivée d'eau.

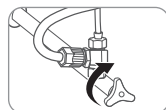

3. Tirez l'appareil vers l'avant en le maintenant de part et d'autre tout en appuyant sur le bouton en bas à gauche de l'appareil, pour séparer l'appareil de la platine de fixation.

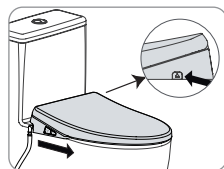

Indications

► Si l'appareil n'est pas utilisé pendant une longue période, veuillez le débrancher.

NETTOYAGE ET ENTRETIEN DE L'ABATTANT

Nettoyage du filtre maillé anti-impuretés

1. Débranchez le câble d'alimentation de la prise électrique.

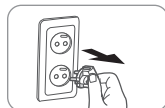

2. Fermez la vanne principale d'arrivée d'eau.

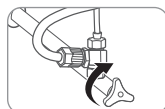

3. Débranchez le flexible du robinet l'appareil de la platine de fixation.

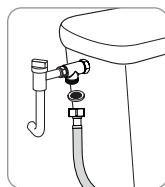

4. Nettoyez le filtre maillé en le secouant sous l'eau courante.

- Il est plus efficace de retirer les substances étrangères du filtre maillé anti-impuretés avec une petite brosse.
- Ne nettoyez pas excessivement le filtre maillé anti-impuretés afin d'éviter de l'endommager.

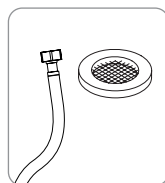

5. Réinstallez le filtre maillé dans la vanne 3 voies.

- Vérifiez que le filtre maillé anti-impuretés est correctement installé.



Indications

- ▶ Si l'appareil n'est pas utilisé pendant une longue période, nettoyez le filtre avant de le réutiliser.
- ▶ L'intervalle de nettoyage du filtre dépend de la qualité de l'eau, minimum tous les mois.

Entretien du filtre désodorisant



Indications



L'encrassement du filtre par la poussière réduit l'efficacité du filtre. Un nettoyage régulier est recommandé pour le fonctionnement du système.

1. Retirez l'abattant des toilettes.

- Référez vous aux étapes 1~ 3 de la page 26.

2. Repérez la cartouche désodorisante à l'arrière de l'abattant.

3. Démontez la cartouche désodorisante.

- Utilisez un tournevis plat pour déclipser la cartouche
- Attention à ne pas forcer sur les clips en plastique.

4. Extrayez le filtre catalyseur de la cartouche désodorisante.

- Utilisez un tournevis plat pour faire sortir le filtre catalyseur de la cartouche.

5. Remplacez le filtre catalyseur et reclipsez la cartouche sur l'abattant.

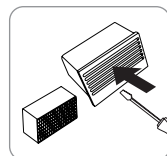
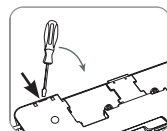
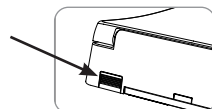

SPÉCIFICATIONS

Nom de l'appareil		Abattant lavant multifonctions OLFA
de modèle		ASEO^{delta}
Tension normale d'alimentation		220 V – 240 V~ 50 Hz
Consommation		950 W (230 V~)
pression de l'arrivée d'eau		0.075 MPa – 0.8 MPa (0,75 bars – 8 bars)
Dimensions		E1204 373 mm (largeur) x 508 mm (profondeur) x 98 mm (hauteur)
Poids		3,8 kg
Dispositif de lavage à l'eau chaude	Nettoyage arrière	0,6 L/min maximum, fonction de nettoyage de la buse automatique
	Nettoyage avant	0,6 L/min maximum, fonction de nettoyage de la buse automatique
	Temps standard	Lavage arrière 3 minutes, lavage avant 3 minutes, séchage 4 minutes
	contrôle de la pression de l'eau	5 niveaux
	Contrôle de la température d'eau chaude	5 niveaux (33°C~39°C)
	Consommation du réchauffeur	1 400 W (230 V~)
Dispositif de séchage à l'air	Dispositifs de sécurité	bilame, capteur de température, fusible de température (prévention des surchauffes), micro-commutateur
	Contrôle de la température d'air chaud	5 niveaux (30°C~50°C)
	Temps standard	Séchage pendant 4 minutes
	Consommation du réchauffeur	230 W (230 V~)
Siège chauffé	Dispositifs de sécurité	capteur de température, fusible de température (prévention des surchauffes)
	Contrôle de la température du siège	5 niveaux (30°C~39°C)
	Consommation du réchauffeur	50 W (230 V~)
Filtre maillé anti-impuretés	Dispositif de sécurité	capteur de température, fusible de température (prévention des surchauffes)
	Spécifications	oui
Pièces de fixation		Connecteur en T, Connecteur, flexible d'alimentation, platine de fixation, 2 vis de fixation, 2 caoutchoucs de fixation, 2 rondelles de fixation, 2 écrous de fixation, 2 glissières de fixation, 2 vis, 2 chevilles, 3 piles (AAA), support de télécommande
Autres fonctions		Système d'eau chaude instantané, jet air ⁺ eau, filtre maillé anti-impuretés, mode Éco, double buse en acier inoxydable, fonctions jet Large, Désodorisation et Stérilisation
Température de fonctionnement		4°C - 40°C

* Les spécifications sont soumises à des modifications sans avis préalable pour des raisons de performances de l'appareil.

////////////////////////////////////

DÉPANNAGE

Un fonctionnement anormal mineur de l'abattant lavant multifonctions peut provenir non pas d'un dysfonctionnement de l'appareil mais du manque d'habitude de l'utilisateur. Dans ces cas-là, les problèmes se résolvent facilement sans l'intervention du service après-vente, en vérifiant les éléments suivants. Si vous ne pouvez résoudre le problème après les avoir vérifiés, veuillez appeler le service après-vente.

PROBLÈME	SOLUTION
L'appareil ne fonctionne pas.	<ul style="list-style-type: none">Assurez-vous que l'abattant lavant est raccordé aux réseaux d'eau et d'électricité.Vérifiez qu'il n'y a pas eu de panne de courant.Vérifiez si les piles de la télécommande ne sont pas usées. Remplacez-les si nécessaire.
L'appareil n'éjecte pas d'eau.	<ul style="list-style-type: none">Assurez-vous que la vanne d'eau est ouverte.Assurez-vous que les trous de sortie des buses ne soient pas obstrués à l'aide d'une petite brosse.Assurez-vous que l'alimentation en eau fonctionne.
La pression de l'eau est faible.	<ul style="list-style-type: none">Assurez-vous que la pression de l'eau n'est pas trop faible.Nettoyez les matériaux étrangers du trou de sortie de la buse à l'aide d'une petite brosse.Retirez, nettoyez puis réinstallez le filtre à maille.
Le siège ou l'eau n'est pas chaud(e).	<ul style="list-style-type: none">Assurez-vous que les boutons de contrôle de température du siège et de l'eau sont à l'état « Activé ». Veuillez régler la température correcte en appuyant sur les boutons « T° siège » ou « T° eau ».Cet abattant lavant est équipé d'un dispositif de sécurité en bilame pour le réchauffeur d'eau. Ce dispositif de sécurité peut s'arrêter si la température dépasse le niveau normal. En cas d'activation du dispositif de sécurité, l'abattant lavant ne fonctionne pas jusqu'à ce que l'appareil refroidisse : le bilame se réinitialise automatiquement. Vous pouvez redémarrer l'abattant lavant en appuyant sur n'importe quel bouton de la télécommande.
L'air du séchoir est froid.	<ul style="list-style-type: none">Pendant l'opération de séchage. Réglez la température en appuyant sur le bouton de contrôle de température du séchoir à air.
De l'eau fuit depuis des endroits autres que la buse.	<ul style="list-style-type: none">Si de l'eau fuit du connecteur en T, assurez-vous que la rondelle en caoutchouc est bien insérée dans le connecteur en T puis serrez fermement l'écrou.Si de l'eau fuit de la connexion du flexible d'alimentation, assurez-vous que le flexible d'alimentation est complètement connectéSi de l'eau fuit du filtre, vérifiez qu'il n'y a aucun matériau étranger entre le filtre et l'appareil.Dans ce cas, installez complètement le filtre ou réinstallez-le après l'avoir nettoyé.
L'abattant lavant émet de l'eau même s'il n'est pas utilisé.	<ul style="list-style-type: none">Dans certains cas, l'eau restant autour de la buse peut goutter dans la cuvette des toilettes. Cela n'est pas un dysfonctionnement.
L'abattant lavant ne fonctionne pas quand on appuie sur les boutons.	<ul style="list-style-type: none">Si le capteur du siège ne détecte pas que vous êtes assis(e) parce que vous êtes mal placé, les fonctions ne sont pas activées.
L'abattant lavant émet des bips : il est en défaut.	<ul style="list-style-type: none">Il peut s'agir d'un manque d'eau : vérifier l'arrivée d'eau et le filtre maillé.





Indications

- ▶ Quand l'abattant lavant est en mode Éco, il se peut que vous trouviez le siège relativement froid en vous asseyant. Si le mode Éco de l'abattant lavant est annulé, la dernière température réglée est maintenue.
- ▶ Si l'abattant lavant multifonctions ou la télécommande est inondée, cela peut entraîner un dysfonctionnement ou d'autres problèmes.

PIÈCES DÉTACHÉES

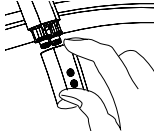
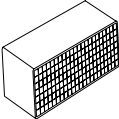
Liste des pièces détachées

RÉFÉRENCE	DÉSIGNATION PRODUIT	
7OFSAV05	Embout de buse de lavage	
7OFSAV06	Cartouche désodorisante	
7OFSAV07	Télécommande	

L' ABATTANT ASEO ^{delta} EST GARANTI 2 ANS A COMPTER DE SA DATE D'ACHAT

Modèle

Numéro de série :

Nom du client :

(« Acheteur »)

Date d'achat :

FONCTIONNEMENT DE LA GARANTIE

La présente garantie couvre tout défaut de fabrication qui entraverait le fonctionnement du produit dans l'usage pour lequel il est prévu. Cette garantie n'exclut pas la nécessité éventuelle de réparations n'impliquant pas la responsabilité ni les obligations d'OLFA.

Toute réclamation concernant le mauvais fonctionnement du produit doit impérativement faire l'objet d'un diagnostic préalable exclusivement effectué par OLFA pour analyse et prise de décision concernant la réparation ou, éventuellement, le remplacement du produit.

La présente garantie s'applique exclusivement sur la pièce présentant un défaut avéré, diagnostiqué et vérifié par OLFA, dans la limite de deux ans à compter de l'achat du produit. La pièce de remplacement (ou le produit intégral si son remplacement a été décidé par OLFA) sera garantie jusqu'à la même date d'échéance initiale que celle de l'achat du produit d'origine. En aucun cas une pièce ou un produit de remplacement ne confère une extension de garantie.

L'abattant ASEO delta est destiné à un usage privé et doit avoir été installé conformément aux instructions spécifiées dans le livret d'instructions fourni avec le produit. Tout produit utilisé ou installé d'une façon contraire aux instructions fournies sera exclu de toute garantie.

Toute réclamation au nom de la présente garantie nécessite une preuve d'achat de l'acheteur.

En aucun cas OLFA ne pourra être tenue pour responsable si la preuve d'achat n'est pas fournie.

Si la défaillance présumée ou le recours intenté par l'acheteur ne relevait pas de la présente garantie, l'acheteur accepte de rembourser à OLFA le coût de toute investigation demandée par l'acheteur, y compris les coûts de recours, plus les frais administratifs de OLFA

Panne au déballage :

Si l'appareil neuf ne fonctionne pas selon l'usage prévu, l'acheteur doit informer le point de vente par écrit sous 48 heures ou le jour ouvrable suivant la découverte du défaut de l'appareil. Si, après un diagnostic téléphonique réalisé par OLFA, le produit est considéré défectueux, le remplacement sous garantie ne sera possible que si le produit est restitué neuf et dans son emballage d'origine. Le point de vente dispose d'un délai de 30 jours pour retourner le produit défectueux puis obtenir un produit de remplacement après vérification du produit retourné.

LIMITATIONS ET EXCLUSIONS DE GARANTIE

Le fournisseur ne pourra en aucun cas être responsable du préjudice subi par le client ou l'utilisateur et résultant notamment d'une inexécution par ce dernier de ses obligations, tel que notamment le non-respect des consignes d'utilisation et de fonctionnement du produit et/ou résultant d'un mauvais usage ou d'un usage inapproprié du produit.

Le fournisseur et ses revendeurs ne sont en aucun cas responsables des dommages indirects subis par le client ou l'utilisateur résultant de l'utilisation du produit, tels que ces dommages indirects sont communément admis par le droit et la jurisprudence applicables.

Les revendeurs ne sont pas fondés à consentir de garanties supplémentaires aux garanties légales obligatoires applicables et qui contreviendraient à ces dispositions.

OLFA décline toute responsabilité concernant les blessures corporelles ou dommages matériels de toute sorte, y compris en cas de rupture de garantie.

Exclusions de prise en charge sous garantie :

a) Pour tout dommage causé par une eau trop calcaire. OLFA recommande de tester la dureté de l'eau avant utilisation de l'appareil, et, le cas échéant, d'installer un système de traitement anti-calcaire efficace.

b) Pour tout défaut ou dommage causé par ou résultant de :

- usage ou conditions anormales
- entreposage impropre
- modifications ou réparations non autorisées
- mauvais usage, négligence, accident, altération
- installation impropre ou autres actes qui ne sont pas de la faute de OLFA

c) Si l'appareil a été altéré, modifié ou réparé sans l'approbation écrite préalable de OLFA.

d) Pour tout dommage résultant d'un mauvais usage, abus ou négligence de la part de l'utilisateur concernant l'appareil, ou d'un entretien non conforme et contraire aux préconisations fournies.

FIN DE VIE DU PRODUIT



Adresses sur quefairedemesdechets.fr



OLFA

