

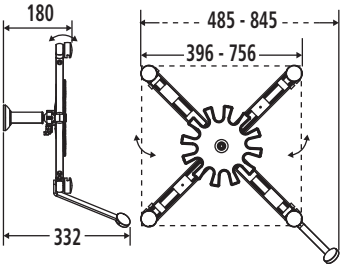

Poids maximum utilisateur / Max. user weight / Maximumgewicht gebruiker / Peso máximo utilizador / Peso max. Utente/Peso máximo do utilizador / Maximales Benutzergewicht / Макс. вес пользователя.



Poids du produit / Product's weight / Productgewicht / Peso del producto / Peso del prodotto / Peso do produto / Gewicht des Produktes / Вес изделия

<b>Référence G / Reference G / Referentie G / Referencia G / Codice G / Referência G / Referenz G / Код G :</b>	580000
<b>Référence P / Reference P / Referentie P / Referencia P / Codice P / Referência P / Referenz P / Код P :</b>	047590 047591
<b>Fonction</b> <b>Function</b> <b>Funcție</b> <b>Función</b> <b>Funzione</b> <b>Função</b> <b>Funktion</b> <b>Назначение</b>	Permet d'orienter un miroir dans toutes les directions Allows to direct a mirror in all the directions Maakt het mogelijk om een spiegel in alle richtingen te oriënteren Permite orientar un espejo en todas las direcciones Permette di orientare uno specchio in tutte le direzioni Permite de orientar um espelho todas as nas direcções Ermöglicht es, einen Spiegel in alle Richtungen zu schwenken Позволяет ориентировать зеркало в любом направлении
<b>Descriptif</b> <b>Description</b> <b>Beschrijving</b> <b>Descripción</b> <b>Descrizione</b> <b>Descrição</b> <b>Beschreibung</b> <b>Описание</b>	 1 kg
<b>Numéro notice / Instruction sheet No. / Fichenummer / Número del manual / Numero manuale / Número do manual / Gebrauchsanweisungsnummer / Номер инструкции</b>	504759001
<b>Date de création / Creation date / Aanmaakdatum / Fecha de creación / Data di creazione / Data de criação / Erstellungsdatum / Дата создания</b>	17/07/2008
<b>Révision n° / Revision No. / Revisie nr. / Revisión n° / Revisione n° / Revisão n° / Revisionsnr. / № редакци</b>	05
<b>Date / Date / Datum / Fecha / Data / Data / Datum / Дата</b>	29/06/2015

### **Ne pas installer cet équipement avant d'avoir lu les instructions ci-dessous :**

**Instructions de montage.** Hauteur conseillée pour la partie inférieure du miroir : 1,05 m. Avant de percer la cloison, présenter physiquement le produit contre le mur puis marquer les emplacements de perçage. Le choix des chevilles doit être adapté au support mural. Les 3 points de fixation doivent être impérativement respectés. **Entretien et nettoyage.** IMPORTANT : Pour garantir la pérennité de ce produit et la sécurité de l'utilisateur, nous recommandons, pour le nettoyage, l'usage des solutions de savon doux. **ATTENTION : NE PAS UTILISER** de produits de nettoyage à base de cétones, hydrocarbures, acides, bases, esters et éthers. Après utilisation d'un produit de nettoyage, effectuer un rinçage à l'eau claire. **Avertissements liés à la sécurité.** Le support miroir remplit correctement sa fonction si il est installé conformément aux instructions. Le support miroir est conçu pour des miroirs carrés de 400 x 400 mm à 700 x 700 mm, rectangulaires diagonales de 500 à 1000 mm (Longueur inférieure ou égale à 2 fois la largeur), ronds de Ø 500 mm à 1000 mm, de 4 à 6 mm d'épaisseur. Système simple d'ajustement en position par disque cranté. Après montage et avant utilisation, s'assurer que les vis de fixation, ainsi que les pattes qui maintiennent le miroir, sont bien serrées. La poignée sert uniquement à orienter et à incliner le miroir mais ne doit être en aucun cas utilisée comme une poignée de redressement. Afin d'éviter tous risques de pincement, ne pas mettre les doigts dans les parties mobiles. Lors du nettoyage, bien maintenir le miroir pendant toute l'opération. Le produit ne contient aucune substance dangereuse pour la santé. Le fabricant décline toute responsabilité en cas de blessure provoquée par la mauvaise installation ou utilisation de ce support miroir. En fin de vie, le produit doit être confié par l'utilisateur à la filière de récupération homologuée à cet effet dans le pays d'utilisation.

### **GB Do not install this equipment before reading the following instructions:**

G = GODONNIER SAS

P = PELLET ASC



**Fitting instructions.** Recommended height for the lower part of mirror: 1,05 m. Before drilling into the wall, physically hold the product against the wall and mark the position of the holes to be drilled. Plugs have to be selected according to the type of wall. The 3 fixing points have to be necessarily respected.



**Care and maintenance. IMPORTANT:** In order to guarantee the lasting quality of this product and its safety for the user, we recommend that when cleaning it you should use mild soap solutions. **CAUTION: DO NOT USE** cleaning products made of: etones, hydrocarbons, acids, bases, esters and ethers. After use of a cleaning product, make a rinsing in the clear water. **Safety warnings.** The mirror's support functions correctly if it is fitted according to instructions. It accepts square mirrors from 400 x 400 mm to 700 x 700 mm, rectangular ones, diagonals from 500 to 1000 mm (length inferior or equal twice as big as the width), round ones from Ø 500 mm to 1000 mm, thickness from 4 to 6 mm. Simple adjusting system in position by notched disc. After fitting and before using, make sure that the fixing screws together with mirror's fixings are tightened securely. The handle has to be used only to orientate and tilt the mirror but in any case as a grab bar. To avoid any pinching risks, do not put fingers in the mobile parts. When cleaning, hold the mirror during all the process. The product does not contain any hazardous substances. The manufacturer shall have no liability for any injury caused by improper installation or use of this mirror's support. At the end of its life cycle, the user must have the product recycled by a certified facility in the country of use.



### **NL Installeer deze uitrusting pas nadat u de onderstaande instructies gelezen hebt :**

**Tips voor:** Aanbevolen hoogte voor de onderkant van de spiegel: 1,05 m. Alvorens te boren, hou het product tegen de muur en geef aan waar geboord moet worden. Het hulstype moet geschikt zijn voor het wandtype. De 3 bevestigingspunten moeten in elk geval worden gebruikt. **Onderhoud en reiniging. OPGELET: GEBRUIK NOOIT** reinigingsmiddelen op basis van: ketonen, koolwaterstoffen, zuren, basen, esters en ethers. Na gebruik van een reinigingsproduct moet u met helder water spoelen. **Veiligheids waarschuwingen.** De spiegelhouder werkt perfect indien hij volgens de instructies wordt geïnstalleerd. De spiegelhouder is ontworpen voor vierkante spiegels van 400 x 400 mm tot 700 x 700 mm, diagonale rechthoekige spiegels van 500 à 1000 mm (Lengte kleiner dan of gelijk aan 2 maal de breedte), ronde spiegels met Ø 500 mm tot 1000 mm, van 4 tot 6 mm dik. Eenvoudige aanpassing van de stand via een gekartelde schijf. Na de montage en voor de ingebruikname moet u er zich van vergewissen dat de bevestigingsschroeven en de voetjes die de spiegel ondersteunen goed zijn vastgeschroefd. De handgreep dient enkel om de spiegel te draaien en te kantelen en mag nooit gebruikt worden als steungreep. Raak de bewegende onderdelen niet aan om te vermijden dat uw vingers erin vastgeklemd raken. Hou de spiegel goed vast terwijl u hem reinigt. Het product bevat geen stoffen die de gezondheid kunnen schaden. De producent wijst alle aansprakelijkheid af bij wonden die veroorzaakt worden door de verkeerde installatie of het verkeerde gebruik van deze spiegelhouder. Op het einde van zijn levensduur, moet het product door de gebruiker aan een daartoe goedgekeurde recycleage-instelling worden toevertrouwd in het land waar het gebruikt wordt.



### **ES No montar antes haber leído los consejos de montaje:**

**Consejos para el montaje.** Altura recomendada para la parte inferior del espejo: 1,05 m. Antes de perforar el tabique, poner físicamente el producto contra la pared y marcar las zonas de perforado. La selección de los tacos tiene que ser adaptada al soporte mural. Los 3 puntos de fijación tienen que ser obligatoriamente respetados. **Mantenimiento y limpieza. IMPORTANTE:** Para garantizar la perennidad de este producto y la seguridad del usuario, recomendamos para su limpieza usar soluciones de jabón suave. **ATENCIÓN: NO UTILIZAR** productos de limpieza a base de: cetonas, hidrocarburos, ácidos, bases, ésteres y éteres. Después de utilización de un producto de limpieza, efectuar un enjuague al agua clara. **Advertencias relativas a la seguridad.** El soporte funciona correctamente si es montado conforme a las instrucciones. Es concebido para espejos cuadrados desde 400 x 400 mm hasta 700 x 700 mm, rectangulares diagonales de 500 hasta 1000 mm (longitud inferior o igual a 2 veces la anchura), redondos desde Ø 500 mm hasta 1000 mm, espesor de 4 hasta 6 mm. Sistema sencillo de ajuste en posición por disco con muescas. Después del montaje y antes de la utilización, asegurarse que los tornillos de fijación y las patas que mantienen el espejo son bien apretados. La manilla sirve solo para inclinar y orientar el espejo – NUNCA utilizarla como una barra de apoyo. Para evitar todo riesgo de pellizco, no poner los dedos en las partes móviles. Durante la limpieza, siempre mantener el espejo durante

total la operación. El producto no contiene ninguna sustancia peligrosa para la salud. El fabricante declina toda responsabilidad en caso de herida provocada por la mala instalación o utilización de este soporte para espejo. Al final del ciclo de vida del producto, el usuario debe confiarlo a la red de recuperación homologada para este fin en el país de utilización.



### **IT Non installare questo prodotto senza aver letto le istruzioni sotto elencate :**

**Istruzioni di montaggio.** Altezza consigliata per la parte inferiore dello specchio : 1,05 m. Prima di forare la parete, posizionare fisicamente l'articolo contro il muro dopodiché segnare i punti di foratura. La scelta dei tasselli va adattata al supporto murale. I 3 punti di fissaggio devono essere assolutamente rispettati. **Manutenzione e pulizia. IMPORTANTE:** Per garantire la sua perennità e la sicurezza dell'utente, raccomandiamo di pulirlo con soluzioni di sapone delicato. **ATTENZIONE : NON UTILIZZARE** prodotti detergenti a base di : chetoni, idrocarburi, acidi, basi, esteri e eteri. La disinfezione deve farsi secondo le raccomandazioni di utilizzazione dei differenti prodotti di disinfezione. Dopo utilizzazione di un prodotto di pulizia, effettuare una risciacquatura all'acqua naturale. **Avvertenze legate alla sicurezza.** Il supporto per specchio funziona correttamente se è montato in conformità con le istruzioni. E' concepito per specchi quadri di 400 x 400 mm a 700 x 700 mm, rettangolari, diagonali di 500 à 1000 mm (lunghezza inferiore o uguale a 2 volte la larghezza), rotondi di Ø 500 mm a 1000 mm, spess ore di 4 a 6 mm. Sistema di regolazione in posizione tramite disco con tacche. Dopo il montaggio e prima dell'utilizzazione, assicurarsi che le viti di fissaggio come pure i supporti che tengono lo specchio sono ben stretti. La maniglia serve solo per orientare ed inclinare lo specchio ma non deve assolutamente essere utilizzata come una manigliere. Per evitare rischi di pinzamento, non mettere le dita nelle parti mobili. Durante la pulizia, ben mantenere lo specchio durante tutta l'operazione. Il prodotto non contiene sostanze pericolose per la salute. Il fabbricante declina ogni responsabilità in caso di ferita provocata da una cattiva installazione o utilizzazione di questo supporto per specchio. Il prodotto deve essere smaltito dall'utilizzatore in accordo con quanto previsto dalle leggi vigenti nel paese di utilizzo.



### **PT Não instalar este equipamento antes de ler as instruções abaixo:**

**Conselhos de instalação.** Altura aconselhada para a parte inferior do espelho: 1,05 m. Antes de perforar el tabique, poner físicamente el producto contra la pared y marcar las zonas de perforado. La elección de las clavijas debe adaptarse al soporte de pared. Os 3 pontos de fixação devem ser obrigatoriamente respeitados. **Manutenção e limpeza.** IMPORTANTE: Para garantir a perenidade deste artigo e a segurança do utilizador, recomendamos para a limpeza, a utilização de soluções de sabão suave. **CUIDADO: NÃO UTILIZAR** produtos de limpeza à base de: acetonas, hidrocarbonetos, ácidos, bases, ésteres e éteres. Após utilização de um produto de limpeza, efectuar uma enxaguadela com água limpa. **Advertências ligadas à segurança.** O suporte do espelho cumpre correctamente a sua função se o mesmo for instalado em conformidade com as instruções. O suporte de espelho foi concebido para espelhos quadrados de 400 x 400 mm a 700 x 700 mm, rectangulares diagonais de 500 a 1000 mm (Comprimento inferior ou igual a 2 vezes a largura), redondos de Ø 500 mm a 1000 mm, de 4 a 6 mm de espessura. Sistema simples de ajustamento em posição através disco dentado. Após montagem e antes de utilização, assegurar-se de que os parafusos de fixação, assim como as patilhas que mantêm o espelho, foram correctamente serradas. A pega serve apenas para orientar e inclinar o espelho, em nenhum caso deve ser utilizada como barra de apoio. A fim de evitar quaisquer riscos de entalamento, não colocar os dedos nas partes móveis. Aquando da limpeza, segurar bem o espelho durante toda a operação. O produto não contém qualquer substância perigosa para a saúde. O fabricante declina qualquer responsabilidade em caso de ferimento provocado por uma instalação incorrecta ou pela utilização não conforme deste suporte de espelho. Il prodotto deve essere smaltito dall'utilizzatore in accordo con quanto previsto dalle leggi vigenti nel paese di utilizzo.



### **DE Bitte installieren Sie die Ausrüstung erst, nachdem Sie die untenstehenden**

**Anweisungen gelesen haben:** **Montageanweisungen.** Empfohlene Höhe für Spiegelunterkante: 1,05 m. Bevor man Löcher in die Wand bohrt, das Produkt an der Wand in Stellung bringen und die Position der Bohrungen genau markieren. Die Dübel müssen entsprechend der Wandhalterung gewählt werden. Die 3 Befestigungspunkte sind unbedingt zu berücksichtigen. **Wartung und Reinigung. WICHTIG:** Um die

Lebensdauer dieses Produktes und die Benutzersicherheit zu gewährleisten, empfehlen wir eine Reinigung mit milden Seifenlösungen. **ACHTUNG: BITTE KEINE** keton-, kohlenwasserstoff-, säure-, base-, ester-, oder ätherhaltigen Reinigungsmittel benutzen. Nach Benutzung eines Reinigungsmittels bitte mit klarem Wasser nachspülen. **! Zu Ihrer Sicherheit.** Wenn der mit einem Griff schwenkbare Spiegel den Anweisungen gemäß installiert ist, funktioniert er tadellos. Auf allen Ebenen gleichzeitig schwenkbar. Je nach Spiegelgröße einstellbar: quadratische Spiegel 400 x 400 mm bis 700 x 700 mm, rechteckige Spiegel mit einer Diagonale von 500 bis 1000 mm (Länge kleiner oder gleich 2 Mal die Breite), runde Spiegel von Ø 500 bis 1000 mm. Nach der Montage und vor dem Benutzen prüfen, ob die Befestigungsschrauben richtig befestigt sind. Der Griff dient nur zum Schwenken und Schrägstellen des Spiegels und darf auf keinen Fall als Haltegriff zum Aufrichten benutzt werden. Um ein Einklemmen zu vermeiden, nicht mit den Fingern in die beweglichen Teile greifen. Beim Reinigen den Spiegel gut festhalten. Das Produkt enthält keine gesundheitsgefährdenden Substanzen. Der Hersteller lehnt jegliche Verantwortung bei Verletzungen aufgrund unsachgemäßer Installation oder Benutzung dieses Spiegels ab. **X** Der Benutzer hat das Produkt nach Ende seines Lebenszyklus in einer für diesen Zweck zugelassenen Recyclinganlage des Benutzungslandes zu entsorgen.

**RU** **Перед установкой данного изделия прочтите следующие инструкции:**

**Инструкции по подключению.** Рекомендуемая высота для нижней части зеркала: 1,05 м. Перед тем, как сверлить, приставьте изделие к стене и отметьте точки, в которых необходимо сделать отверстия. Дюбели должны быть подобраны в соответствии с материалом стены. Изделие необходимо закрепить во всех 3 точках. **Уход и обслуживание. ВНИМАНИЕ:** Чтобы обеспечить длительное качество данного изделия и его безопасность для пользователя, мы рекомендуем использовать при его чистке мягкие мыльные растворы. **ВНИМАНИЕ! НЕ ИСПОЛЬЗУЙТЕ** чистящие средства, сделанные с применением: кетонов, углеводов, кислот, щелочей, простых и сложных эфиров. После применения чистящего средства промойте изделие чистой водой. **! Меры безопасности.** Опора для зеркала функционирует правильно, если она установлена в соответствии с инструкциями. Опора предназначена для квадратных зеркал от 400 x 400 мм до 700 x 700 мм, прямоугольных зеркал диагональю от 500 мм до 1000 мм (длина зеркала меньше или равна удвоенной ширине), круглых зеркал Ø от 500 мм до 1000 мм, толщиной от 4 до 6 мм. Установка в требуемое положение осуществляется простым закреплением с помощью диска с пазами. После закрепления и перед использованием, убедитесь, что фиксирующие винты вместе с крепёжными деталями надёжно затянуты. Ручка служит только для того, чтобы ориентировать и поворачивать зеркало, но ни в коем случае в качестве опоры. Избегайте попадания пальцев на подвижные части, чтобы их не прищемить. Во время очистки постоянно придерживайте зеркало. Изделие не содержит никаких опасных веществ. Производитель не несёт никакой ответственности за травмы, полученные в результате неправильной установки или использования. **X** По истечении срока эксплуатации изделия оно должно быть утилизировано специализированными службами в соответствии с требованиями страны, в которой изделие эксплуатировалось.

	A	1		B	1
	C	2		D	1
	E	1		F	2
	G	2		H	8
	I	3		J	8
	K	2		L	4

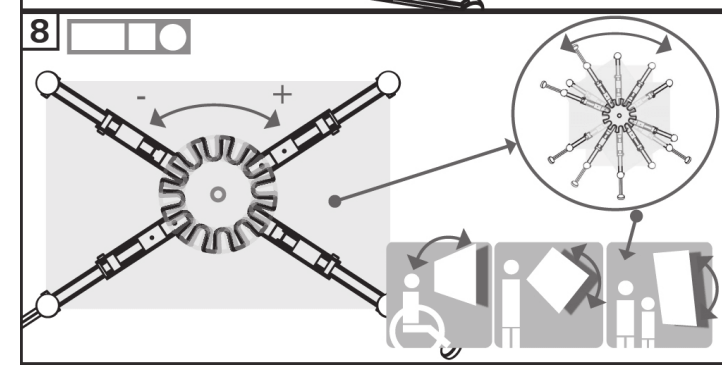
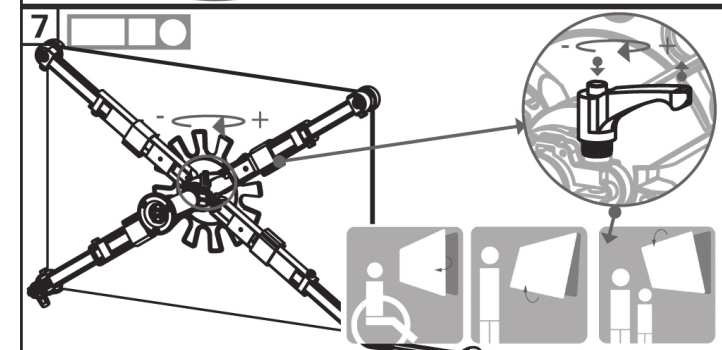
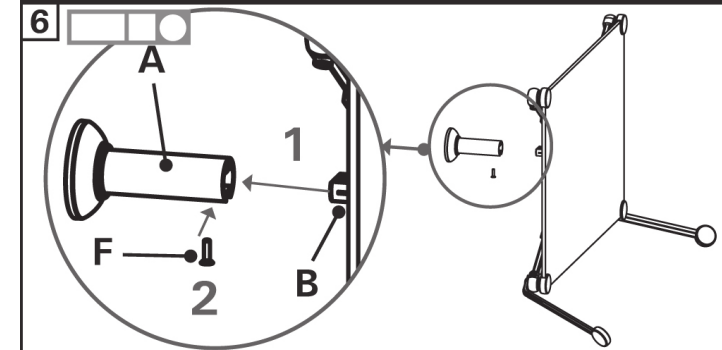
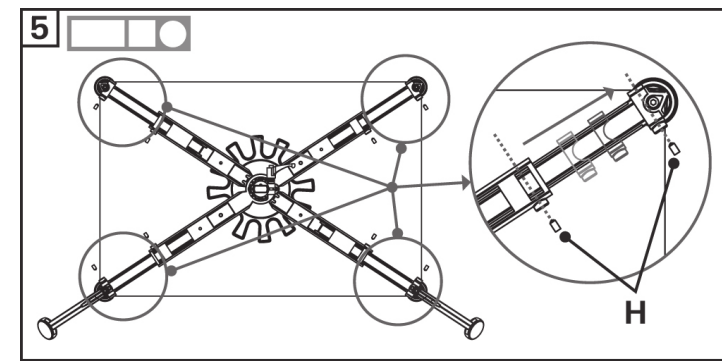
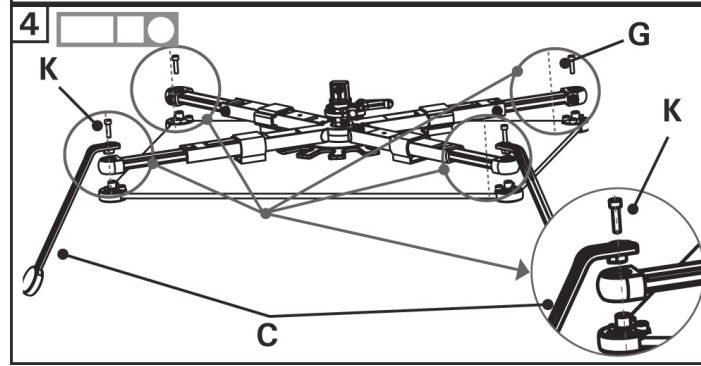
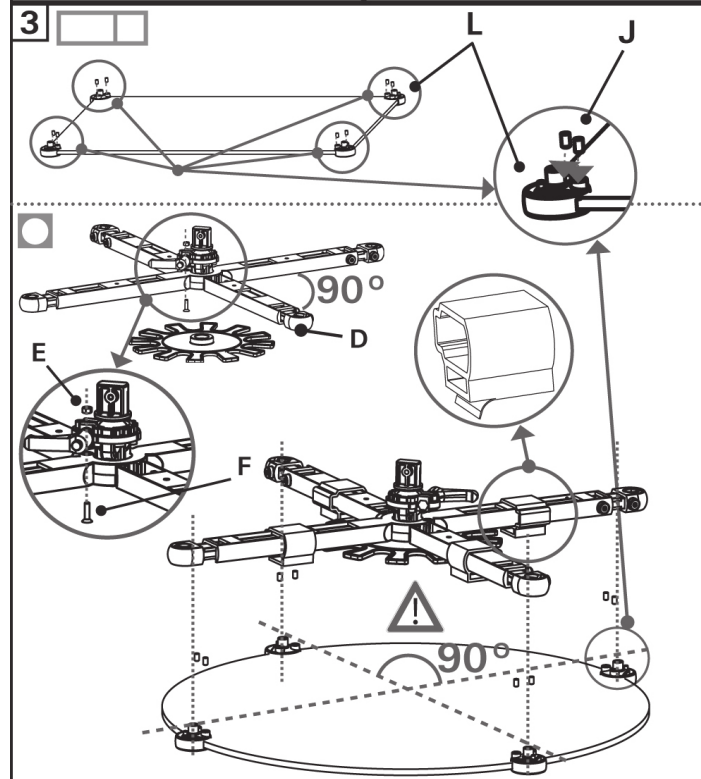
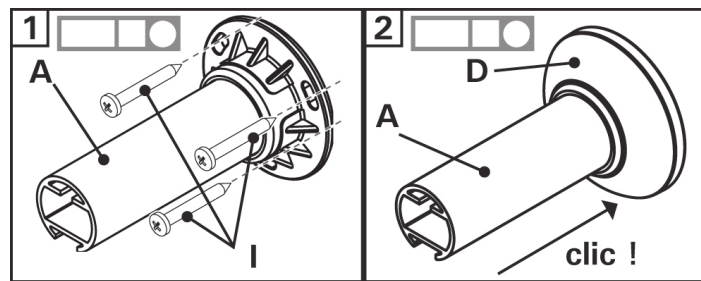

Fabricant : PELLET ASC

ZI de Chapotin - 240 rue des Frères Voisin - CS 270048 - 69967 Chaponnay - France  
Tél. +33 (0)4.78.96.82.20 - Fax +33 (0)4.78.96.70.52 - Web Site : www.pellet-asc.fr - e-mail : info@pellet-asc.fr

Distributeurs : PELLET ASC et GODONNIER SAS

ZI du Bayon - 4 Rue Jean Moulin - 42150 La Ricamarie - France  
Tél. +33 (0)4.77.81.43.81 - Fax +33 (0)4.77.80.41.84 - Web Site : www.godonnier.fr - e-mail : info@godonnier.fr