



Poids maximum utilisateur/Max. user weight/Maximumgewicht gebruiker/Peso máximo utilizador/Peso max. Utente/Peso máximo do utilizador



Poids du produit/Product's weight/Productgewicht/Peso del producto/Peso del prodotto/Peso do produto

Référence G / Reference G / Referentie G / Código G / Codice G / Referència G :		491601 491801	
Référence P / Reference P / Referentie P / Código P / Codice P / Referència G :		049150 049160 049180	
Fonction Function Functie Función Funzione Função	Permet à l'utilisateur de prendre appui en toute sécurité. Allows a safety leaning. Zo kan de gebruiker in alle veiligheid ondersteund worden. Permite de apoiarse con seguridad. Permette di prendere appoggio con sicurezza. Permite ao utilizador apoiarse em toda a segurança.		
Descriptif Description Beschrijving Descripción Descrizione Descrição			140 kg
			0,621 kg
Numéro notice / Instruction sheet no / Fichenummer / Número instrucciones / Numero manuale / Número do manual		S00001682	
Date de création Creation's date Aanmaakdatum Fecha de creación Data di creazione Data de criação	11/04/2007	Révision n° Revision no. Revisie nr. Revisión n° Revisione n° Revisão n°	3
		Date Date Datum Fecha Data Data	13/11/2008

Ne pas installer cet équipement avant d'avoir lu les instructions ci-

dessous : **Instructions de montage.** Hauteur conseillée 80 cm du sol. Les barres droites peuvent s'installer à l'oblique (135°) ou à l'horizontale. Avant de percer la cloison, présenter physiquement le produit contre le mur puis marquer les emplacements de perçage. Le choix des chevilles doit être adapté au support mural.

Les 6 points de fixation doivent être impérativement respectés. **Entretien et nettoyage.** IMPORTANT : Pour garantir la pérennité de ce produit et la sécurité de l'utilisateur, nous recommandons, pour le nettoyage, l'usage des solutions de savon doux. ATTENTION : NE PAS UTILISER de produits de nettoyage à base de cétones, hydrocarbures, acides, bases, esters et éthers. Après utilisation d'un produit de nettoyage, effectuer un rinçage à l'eau claire.

Avertissements liés à la sécurité. Les barres d'appui ajoutent de la sécurité à l'utilisateur si elles sont installées conformément aux instructions. Après montage et avant utilisation, s'assurer que les vis de fixation sont bien serrées. Les barres d'appui ne sont pas conçues pour supporter tout le poids de l'utilisateur, ne l'utiliser que pour vous aider. Ne pas utiliser la barre d'appui comme une marche pour atteindre quelque chose, ne pas s'asseoir dessus ou se suspendre. **N'utilisez la barre d'appui QUE POUR VOUS AIDER.** Le produit ne contient aucune substance dangereuse pour la santé. Le fabricant décline toute responsabilité en cas de blessure provoquée par la

mauvaise installation ou utilisation de cette barre d'appui. En fin de vie, le produit doit être confié par l'utilisateur à la filière de récupération homologuée à cet effet dans le pays d'utilisation.

GB **Do not install this equipment before reading the following instructions:** **Fitting instructions.** Advised height 80cm from the ground. Straight grab bars can be installed obliquely (135°) or horizontally. Before drilling into the wall, physically hold the product against the wall and mark the position of the holes to be drilled. Plugs have to be selected according to the type of wall. The

6 fixings points have to be necessarily respected. **Care and maintenance.** IMPORTANT: In order to guarantee the lasting quality of this product and its safety for the user, we recommend that when cleaning it you should use mild soap solutions. CAUTION: DO NOT USE cleaning products made of: etones, hydrocarbons, acids, bases, esters and ethers. After use of a cleaning product, make a rinsing in the clear water. **Safety warnings.** Grab bars add security to the user if they are fitted according to instructions. After fitting and before using, make sure that the fixing screws are tightened securely. Grab bars are not designed to support the total weight of the user, use it for assistance ONLY. DO NOT use grab bar as a step to reach area, do not sit or hang on grab bar. Use it for assistance ONLY. The product does not contain any hazardous substances. The manufacturer shall have no liability for any injury caused by improper installation or use of this grab bar. At the end of its life cycle, the user must have the product recycled by a certified facility in the country of use.

NL **Installeer deze uitrusting pas nadat u de onderstaande instructies gelezen hebt :** **Tips voor.** Aanbevolen hoogte 80 cm van de bodem. De rechte stangen kunnen worden geïnstalleerd in een schuine (135°) of in een horizontale lijn. Alvorens de muur te doorboren houdt u het product tegen de muur en markeert de plaatsen waar u moet boren. De kracht die wordt verdragen door de wandbevestiging vraagt een precieze selectie van Schroefwerk en pluggen die is afgestemd op het karakter van de wandsteun. De 6 bevestigingspunten moeten op deze plaats worden aangebracht. **Onderhoud en reiniging.** OPGELET: GEBRUIK NOOIT reinigingsmiddelen op basis van: ketonen, koolwaterstoffen, zuren, basen, esters en ethers. Na gebruik van een reinigingsproduct moet u met helder water spoelen. **Veiligheidswaarschuwingen.** De steungrepen bieden de gebruiker meer veiligheid indien ze volgens de instructies geïnstalleerd worden. Na de montage en vooraleer u de steungrepen gebruikt moet u er zich van vergewissen dat de bevestigingsschroeven goed zijn vastgeschroefd. De steungrepen zijn niet ontworpen om het volle gewicht van de gebruiker te dragen. Gebruik deze enkel als hulpmiddel. Gebruik de steungreep niet als opstapje om iets vast te grijpen, ga er niet op zitten en ga er niet aan hangen. **Gebruik de steungreep ENKEL ALS HULPMIDDEL.** Het product. bevat geen stoffen die de gezondheid kunnen schaden. De fabrikant wijst elke verantwoordelijkheid af indien u gewond raakt door een verkeerde installatie of een verkeerd gebruik van deze

steungreep. Op het einde van zijn levensduur, moet het product door de gebruiker aan een daartoe goedgekeurde recycling-instelling worden toevertrouwd in het land waar het gebruikt wordt.

ES **No montar antes haber leído los consejos de montaje:** **Consejos para el montaje.** Altura aconsejada: 80 cm del suelo. Las barras rectas pueden instalarse en posición oblicua (135°) u horizontal. Antes de perforar la mampara, presente el producto contra la pared y luego marque los lugares donde debe taladrar. La selección de los tacos tiene que ser adaptada al soporte mural. Los 6 puntos de fijación tienen que ser obligatoriamente respetados. **Mantenimiento y limpieza.** IMPORTANTE: Para garantizar la perennidad de este producto y la seguridad del usuario, recomendamos para su limpieza usar soluciones de jabón suave. ATENCIÓN: NO UTILIZAR productos de limpieza a base de: cetonas, hidrocarburos, ácidos, bases, ésteres y éteres. Después de utilización de un producto de limpieza, efectuar un enjuague al agua clara. **Advertencias relativas a la seguridad.** Las barras de apoyo añaden seguridad al utilizador si son montadas conforme a las instrucciones. Después del montaje y antes de la utilización, asegurarse que los tornillos de fijación son bien apretados. Las barras de apoyo no son concebidas para soportar todo el peso del utilizador, utilizarlas solo para ayudarse. No utilizar la barra como un escalón para llegar a algo, no sentarse encima o colgarse. **Utilizar la barra de apoyo solo como ayuda.** El producto no contiene ninguna sustancia peligrosa para la salud. El fabricante declina toda responsabilidad en caso de herida provocada por la mala instalación o utilización de esta barra. Al final del ciclo de vida del producto, el usuario debe confiárselo a la red de recuperación homologada para este fin en el país de utilización.

IT **Non installare questo prodotto senza aver letto le istruzioni sotto elencate :** **Istruzioni di montaggio.** Altezza consigliata 80 cm dal pavimento. I maniglioni diritti si possono montare obliquamente (135°) o orizzontalmente. Prima di forare la parete, presentare fisicamente il prodotto contro il muro e segnare i punti di perforazione. La scelta dei tasselli deve essere adatta al supporto murale. I 6 punti di fissaggio devono essere assolutamente rispettati. **Manutenzione e pulizia.** IMPORTANTE: Per garantire la sua perennità e la sicurezza dell'utente, raccomandiamo di pulirlo con soluzioni di sapone delicato. ATTENZIONE : NON UTILIZZARE prodotti detergenti a base di : chetoni, idrocarburi, acidi, basi, esteri e eteri. Dopo utilizzazione di un prodotto di pulizia, effettuare una risciacquatura all'acqua naturale. **Avvertenze legate alla sicurezza.** I maniglioni aggiungono sicurezza all'utente se sono montati in conformità con le istruzioni. Dopo il montaggio e prima dell'utilizzazione, assicurarsi che le viti di fissaggio sono ben strette. I maniglioni non sono concepiti per sopportare tutto il peso dell'utente, devono essere utilizzati solo per aiutarsi. Non utilizzare il maniglione come uno scalino per raggiungere qualcosa, non sedersi sopra o sospendersi. **Utilizzare il maniglione SOLO PER AIUTARVI.** Il prodotto non contiene sostanze pericolose per la salute. Il fabbricante declina ogni

FR **Ne pas installer cet équipement avant d'avoir lu les instructions ci-dessous :** **Instructions de montage.** Hauteur conseillée 80 cm du sol. Les barres droites peuvent s'installer à l'oblique (135°) ou à l'horizontale. Avant de percer la cloison, présenter physiquement le produit contre le mur puis marquer les emplacements de perçage. Le choix des chevilles doit être adapté au support mural. Les 6 points de fixation doivent être impérativement respectés. **Entretien et nettoyage.** IMPORTANT : Pour garantir la pérennité de ce produit et la sécurité de l'utilisateur, nous recommandons, pour le nettoyage, l'usage des solutions de savon doux. ATTENTION : NE PAS UTILISER de produits de nettoyage à base de cétones, hydrocarbures, acides, bases, esters et éthers. Après utilisation d'un produit de nettoyage, effectuer un rinçage à l'eau claire. **Avertissements liés à la sécurité.** Les barres d'appui ajoutent de la sécurité à l'utilisateur si elles sont installées conformément aux instructions. Après montage et avant utilisation, s'assurer que les vis de fixation sont bien serrées. Les barres d'appui ne sont pas conçues pour supporter tout le poids de l'utilisateur, ne l'utiliser que pour vous aider. Ne pas utiliser la barre d'appui comme une marche pour atteindre quelque chose, ne pas s'asseoir dessus ou se suspendre. **N'utilisez la barre d'appui QUE POUR VOUS AIDER.** Le produit ne contient aucune substance dangereuse pour la santé. Le fabricant décline toute responsabilité en cas de blessure provoquée par la

mauvaise installation ou utilisation de cette barre d'appui. En fin de vie, le produit doit être confié par l'utilisateur à la filière de récupération homologuée à cet effet dans le pays d'utilisation.





DE **Bitte nicht installieren, bevor Sie die nachfolgenden Anweisungen gelesen haben :** **Montageanweisungen.** Die empfohlene Höhe beträgt 80 cm über dem Boden. Gerade Griffe können schräg (135°) oder horizontal montiert werden. Bevor Sie die Wand durchbohren, halten Sie das Produkt gegen die Wand und markieren Sie die Bohrstellen. Die Auswahl der Dübel muss an der Wandstruktur angepasst sein. Die 6 Befestigungspunkte müssen unbedingt eingehalten werden. **Wartung und Reinigung.** WICHTIG: Um die Lebensdauer dieses Produkts und die Sicherheit des Benutzers zu gewährleisten, empfehlen wir für die Reinigung Seifenlösungen. ACHTUNG: NICHT REINIGUNGSMITTEL auf Basis von: Ketonen, Kohlenwasserstoffen, Säuren, Basen, Estern und Ethern verwenden. Nach der Verwendung eines Reinigungsmittels mit klarem Wasser nachspülen. **Sicherheitswarnungen.** Greifbalken erhöhen die Sicherheit für den Benutzer, wenn sie gemäß den Anweisungen installiert sind. Nach der Montage und vor der Verwendung müssen Sie sicherstellen, dass die Befestigungsschrauben richtig angezogen sind. Greifbalken sind nicht dafür ausgelegt, das Gesamtgewicht des Benutzers zu tragen, sondern nur zur Unterstützung zu dienen. Nicht als Treppenstufe zum Erreichen von Gegenständen verwenden, nicht darauf sitzen oder daran hängen. **Benutzen Sie den Greifbalken NUR ZUR UNTERSTÜTZUNG.** Das Produkt enthält keine gesundheitsgefährlichen Stoffe. Der Hersteller lehnt jegliche Haftung ab, wenn Sie durch falsche Installation oder falschen Gebrauch des Produkts verletzt werden.

PT **Não instalar este equipamento antes de ler as instruções abaixo :** **Instruções de montagem.** Altura recomendada 80 cm do chão. As barras retas podem ser instaladas em posição oblíqua (135°) ou horizontal. Antes de perfurar a parede, apresentar fisicamente o produto contra a parede e marcar os locais onde deve ser taladrado. A seleção dos tacos deve ser adaptada ao suporte mural. Os 6 pontos de fixação devem ser obrigatoriamente respeitados. **Manutenção e limpeza.** IMPORTANTE: Para garantir a perennidade deste produto e a segurança do utilizador, recomendamos para a sua limpeza usar soluções de sabão suave. ATENÇÃO: NÃO UTILIZAR produtos de limpeza à base de: cetonas, hidrocarbonetos, ácidos, bases, ésteres e éteres. Após utilização de um produto de limpeza, efetuar um enxágue com água clara. **Advertências relativas à segurança.** As barras de apoio acrescentam segurança ao utilizador se forem montadas de acordo com as instruções. Após a montagem e antes da utilização, assegurar-se que os parafusos de fixação estão bem apertados. As barras de apoio não são concebidas para suportar todo o peso do utilizador, utilizar apenas para se ajudar. Não utilizar a barra como um degrau para chegar a algo, não sentar-se nela ou pendurar-se nela. **Utilizar a barra de apoio apenas para ajudar.** O produto não contém nenhuma substância perigosa para a saúde. O fabricante declina toda a responsabilidade em caso de lesão provocada pela má instalação ou utilização deste produto. No final do ciclo de vida do produto, o utilizador deve entregá-lo à rede de recuperação homologada para este fim no país de utilização.

RU **Не устанавливайте это оборудование, прежде чем вы прочтете следующие инструкции:** **Инструкции по монтажу.** Рекомендуемая высота 80 см от пола. Прямые поручни можно устанавливать под углом (135°) или горизонтально. Перед тем как просверлить стену, держите изделие против стены и сделайте пометки в местах сверления. Выбор дюбелей должен соответствовать типу стены. 6 точек крепления должны быть обязательно соблюдены. **Обслуживание и чистка.** ВАЖНО: Для обеспечения долговечности этого изделия и безопасности пользователя, мы рекомендуем для чистки использовать мягкие мыльные растворы. ВНИМАНИЕ: НЕ ИСПОЛЬЗОВАТЬ средства для чистки на основе: кетон, углеводородов, кислот, оснований, эфиров и эфиров. После использования средства для чистки промойте изделие чистой водой. **Предупреждения по безопасности.** Поручни обеспечивают безопасность пользователя, если они установлены в соответствии с инструкциями. После монтажа и перед использованием убедитесь, что крепежные винты затянуты правильно. Поручни не предназначены для поддержки полного веса пользователя, используйте их только для помощи. Не используйте поручни как ступеньку для достижения чего-либо, не садитесь на них и не висите на них. **Используйте поручни ТОЛЬКО ДЛЯ ПОМОЩИ.** Изделие не содержит опасных для здоровья веществ. Производитель отказывается от ответственности в случае травмы, вызванной неправильной установкой или использованием изделия.

responsabilità in caso di ferita provocata da una cattiva installazione o utilizzazione di questo maniglione.  Il prodotto deve essere smaltito dall'utilizzatore in accordo con quanto previsto dalle leggi vigenti nel paese di utilizzo.

PT  **Não instalar este equipamento antes de ler as instruções abaixo :**

 **Conselhos de instalação.** Altura aconselhada 80 cm do solo. As barras direitas podem instalar-se ao oblíquo ou as horizontais. Antes de perfurar o tabique, apresentar fisicamente o produto contra a parede e em seguida marcar os pontos de perfuração. Os esforços suportados pela fixação à parede exigem uma selecção cuidadosa dos parafusos e das buchas em função do tipo de parede. Os 6 pontos de fixação devem ser imperativamente respeitados.  **Manutenção e cuidados.** **IMPORTANTE:** Para garantir a perenidade deste artigo e a segurança do utilizador, recomendamos para a limpeza, a utilização de soluções de sabão suave. **CUIDADO:** NÃO UTILIZAR produtos de limpeza à base de: acetonas, hidrocarbonetos, ácidos, bases, ésteres e éteres. Após utilização de um produto de limpeza, efectuar uma enxaguadela com água limpa.  **Advertências ligadas à segurança.** As barras de apoio conferem uma segurança suplementar ao utilizador se forem instaladas em conformidade com as instruções. Após montagem e antes de utilização, assegurar-se de que os parafusos de fixação foram bem apertados. As barras de apoio não foram concebidas para suportar todo o peso do utilizador, utilizá-las apenas como ajuda. Não utilizar a barra de apoio como um degrau para alcançar qualquer coisa, não sentar-se em cima ou suspender-se nela. **Utilizar a barra de apoio APENAS PARA O AJUDAR.** O produto não contém qualquer substância perigosa para a saúde. O fabricante declina toda a responsabilidade em caso de ferimentos provocados por uma instalação ou utilização incorrectas desta barra de apoio.  Em fim de vida, o produto deve ser entregue pelo utilizador à fileira de recuperação homologada para esse efeito no país de utilização.

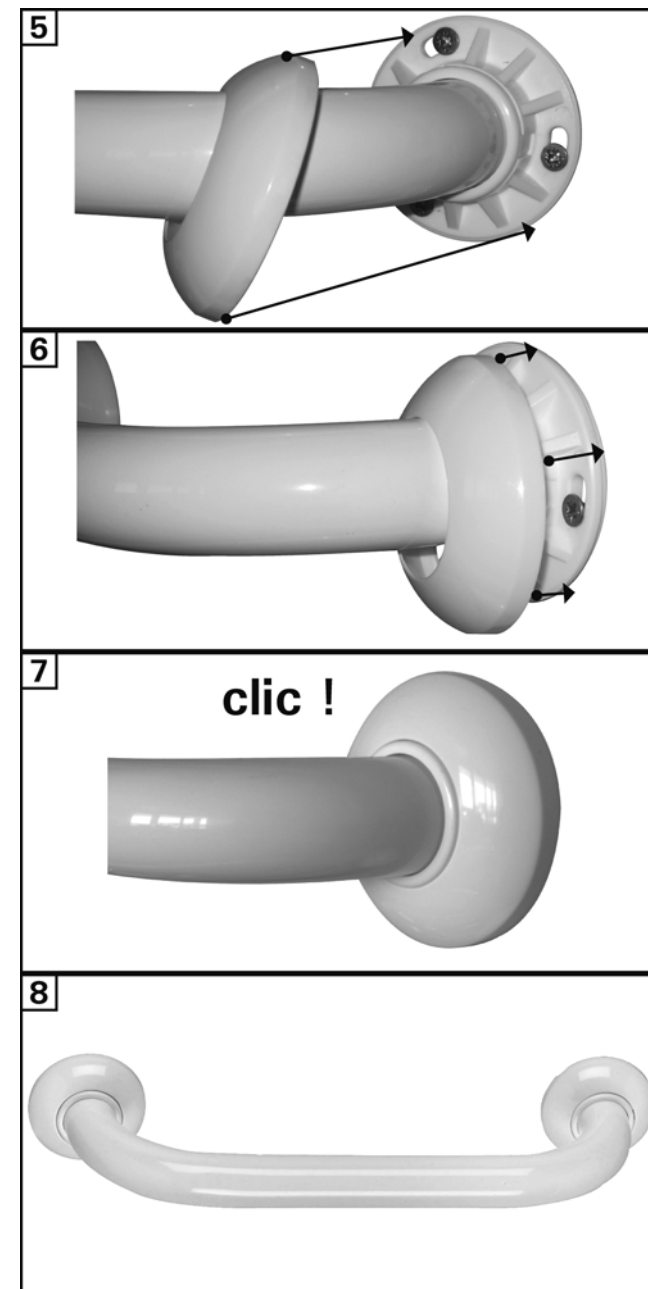
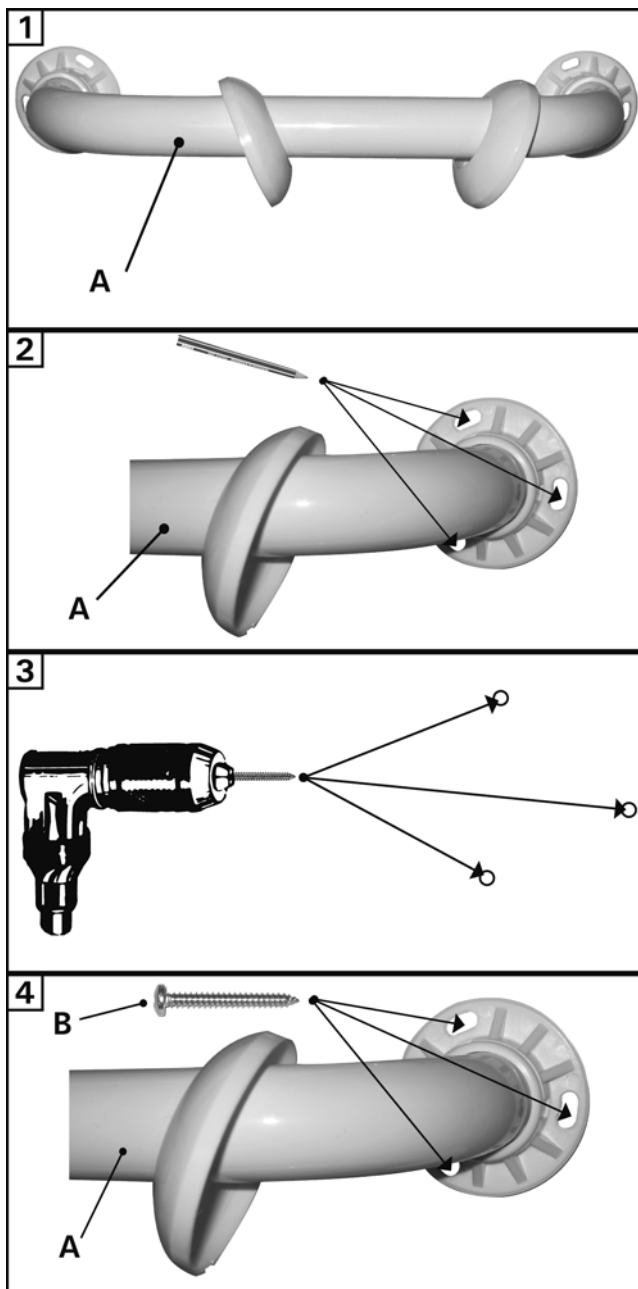

	A	1		B	6
--	---	---	---	---	---

Fabricant : Godonnier SA - BP 44 - La Ricamarie - 42505 Le Chambon
 Feugerolles Cedex - France - Tél. +33 (0)4.77.8143.81 / Fax +33
 (0)4.77.80.41.84 - Web Site : www.godonnier.fr / e-mail : info@godonnier.fr

Distributeurs : Godonnier SA & PELLET ASC - Z.I. de Chapotin - 240 rue des Frères
 Voisin - B.P.6 69970 Chaponnay - France - Tél. +33 (0)4.78.96.82.20 / Fax +33
 (0)4.78.96.70.52 - Web Site : www.pellet-asc.fr / e-mail : info@pellet-asc.fr