

## Montageanleitung

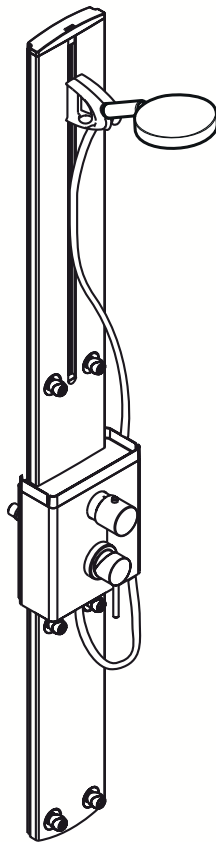

**Raindance Duschpaneel**  
27005000

**hansgrohe**

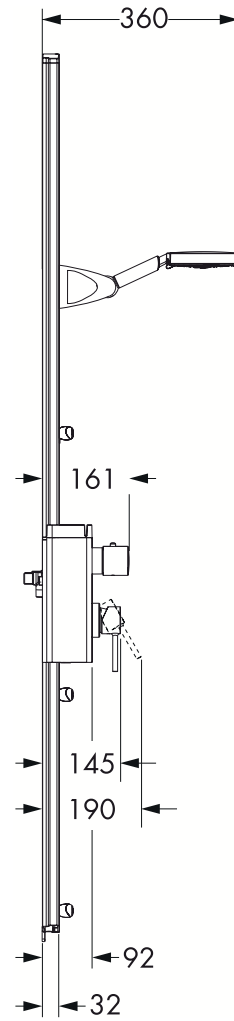
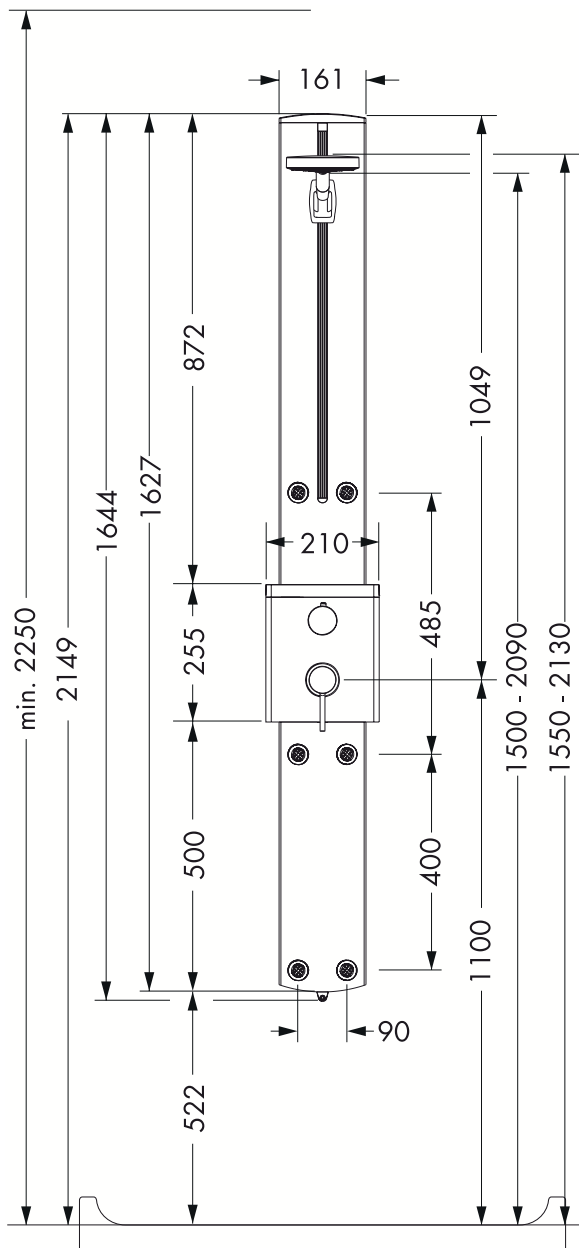

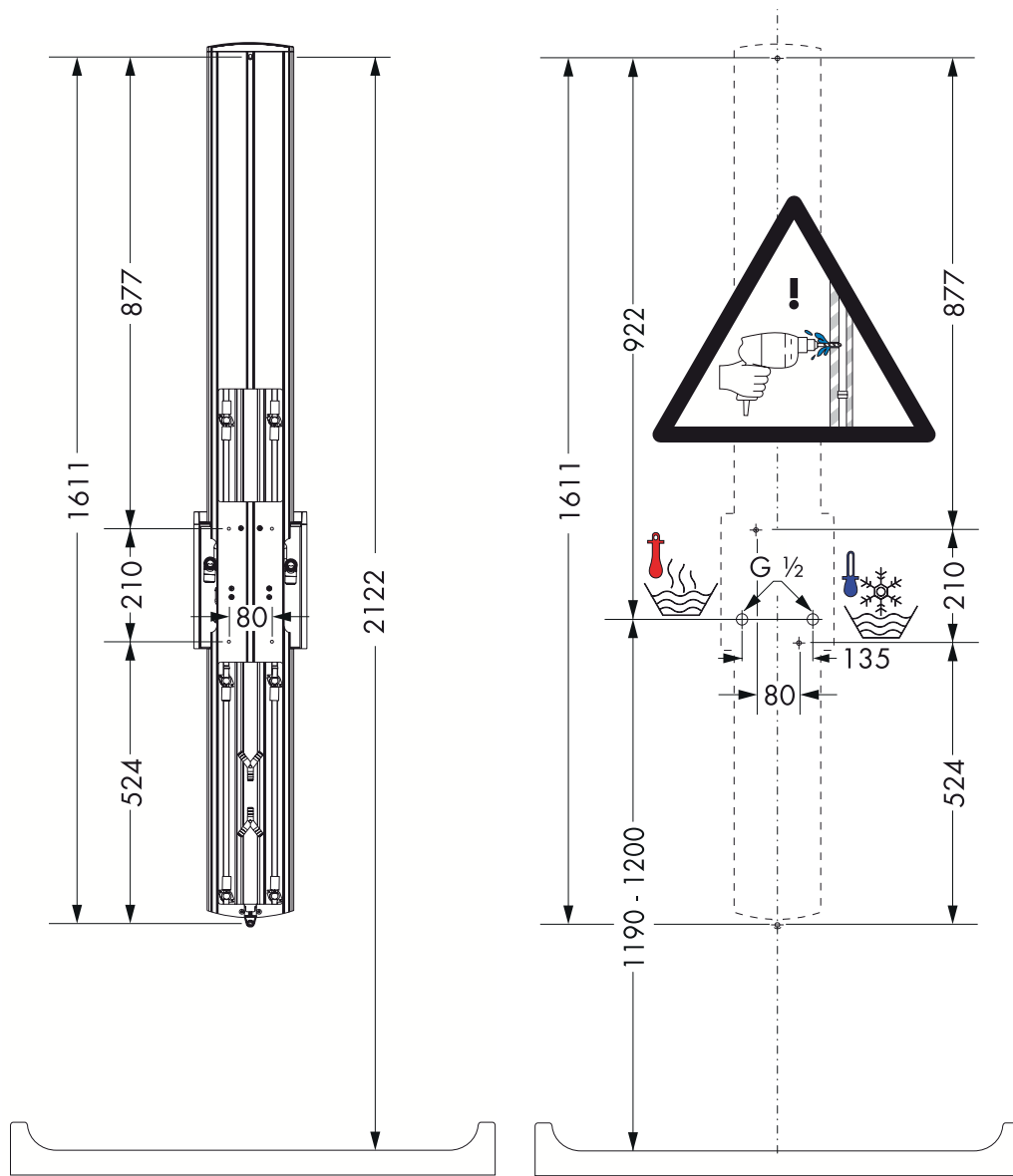

**Achtung, Wasserleitungsröhre!**  
**Attention, tube de conduite d'eau!**  
**Attention, water pipes!**  
**Attenzione: tubi di condotta dell'acqua!**  
**¡Atención! ¡ Las cañerías de agua!**  
**Attentie, aansluitpijpes!**

**Advarsel, kobbel tilførselsrørene!**  
**Atenção, tubos de água!**  
**Uwaga, rurki przyłączeniowa!**  
**Pozor, připojovací trubka!**  
**Pozor, Pripojovacia trubka!**  
**Figyelem, csatlakozócs!**



**D** Bei der Montage des Produktes durch qualifiziertes Fachpersonal ist darauf zu achten, dass die Befestigungsfläche im gesamten Bereich der Befestigung plan ist (keine vorstehenden Fugen oder Fliesenversatz), der Wandaufbau für eine Montage des Produktes geeignet ist und insbesondere keine Schwachstellen aufweist. Die beigelegten Schrauben und Dübel sind nur für Beton geeignet. Bei anderen Wandaufbauten sind die Herstellerangaben des Dübelherstellers zu beachten.

**F** Lors du montage du produit par un ouvrier qualifié, il faut faire attention à ce que la surface de fixation soit plane sur toute son étendue (aucun dépassement de joint ni de carrelage), que la construction de la paroi soit adaptée à l'installation du produit et surtout ne présente aucun point faible. Les vis et les chevilles fournies sont uniquement appropriées au béton. Pour les autres constructions, il faudra tenir compte des préconisations du fabricant de cheville.

**GB** Where the contractor mounts the product, he should ensure that the entire area of the wall to which the mounting plate is to be fitted, is flat (no projecting joints or tiles sticking out), that the structure of the wall is suitable for the installation of the product and has no weak points. The enclosed screws and dowels are only suitable for concrete. For another wall constructions the manufacturer's indications of the dowel manufacturer have to be taken into account.

**I** Quando il personale tecnico specializzato esegue il montaggio del prodotto è necessario assicurarsi che la superficie di fissaggio sia piana in tutta l'area di fissaggio (senza giunti sporgenti o spostamento delle piastrelle), che la struttura della parete sia adatta per il montaggio del prodotto e soprattutto che non ci siano dei punti deboli. Le viti e i tasselli in dotazione sono adatti solo per calcestruzzo. In caso di altre strutture della parete vanno osservare le indicazioni del produttore dei tasselli.

**E** En el momento del montaje del producto por parte de personal especializado y cualificado se deberá prestar una atención especial a que la superficie de fijación en toda el área de la fijación sea plana (sin juntas que sobresalen ni azulejos desplazados), que la estructura de la pared sea adecuada para un montaje del producto y que, ante todo, no presente puntos débiles. Los tornillos y tacos adjuntos son sólo apropiados para hormigón. En el caso de otras estructuras murales se deberán considerar las indicaciones del fabricante de tacos.

**NL** Bij de montage van het produkt door een vakkundige installateur moet men erop letten dat het bevestigingsoppervlak op één oppervlak zit (dus geen opvallende voegen of verspringende tegels), de wand geschikt is voor montage van produkten en zeker geen zwakke plekken bevat. De bijgevoegde schroeven en duvels zijn alleen geschikt voor beton. Bei andere wandsoorten dient u te letten op de voorschriften van de fabrikant van de schroeven en duvels.

**DK** Ved montering er det vigtigt at sikre sig, at hele befæstigelsesfladen er plan (ingen ujævne fuger eller fliser), samt at væggen er egnet til montering af produktet og specielt, at væggen ikke har nogen svage punkter. De medfølgende skruer og dübler er kun egnet til beton. Ved anden vægopbygning bør producenten af dübler kontaktes for nærmere information.

**P** Durante a montagem do produto por técnicos qualificados, deve ter-se em atenção que a superfície de fixação seja plana em toda a área da fixação (sem juntas sobrepostas/salientes ou ladrilhos deslocados), que o dispositivo de montagem na parede seja adequado para uma montagem na parede e que este não apresente nenhuns pontos fracos. Os parafusos e buchas incluídos no volume de fornecimento são apenas adequados para betão. Para outros métodos de montagem na parede devem ser respeitadas as indicações do fabricante das buchas.

**Montage / Assembly / Montaggio / Montaje / Montering / Montagem / Montaż /  
Montáž / Szerelés**

---

**PL** Przy montażu produktu przez wykwalifikowany personel fachowy należy zwracać na to, by powierzchnia mocowania na całym obszarze mocowania była równa (by nie było szczelin wzgl. wzajemnie przesuniętych płytek), rodzaj ściany nadawał się do montażu produktu i zwłaszcza, by nie było żadnych słabych stron. Umieszczone w dostawie śruby i kołki rozporowe są przeznaczone tylko do betonu. Przy innych rodzajach montażu ścianowego należy przestrzegać danych producenta kołków rozporowych.

**CZ** Při montáži produktu kvalifikovaným odborným personálem je třeba dbát na to, aby upevňovací plochy byly v celém rozsahu upevnění rovné (žádné vyčnívající spáry nebo navzájem přesazené obklady), aby konstrukce stěny byla pro montáž produktu vhodná a zvláště aby v ní nebyla žádná slabá místa. Přiložené vruty a hmoždinky jsou vhodné pouze pro beton. Při jiných konstrukčních materiálech stěny je třeba se řídit údaji výrobce hmoždinek.

**SK** Pri montáži produktu kvalifikovaným odborným personálom je nutné dbať na to, aby upevňovacie plochy boli v celom rozsahu upevnenia rovné (žiadne vyčnievajúce škáry alebo navzájom predsadené obklady), aby konštrukcia steny bola pre montáž produktu vhodná a zvlášť aby v nej neboli žiadne slabé miesta. Priložené vruty a hmoždinky sú vhodné len pre betón. Pri iných konštrukčných materiáloch steny je nutné riadiť sa údajmi výrobcu hmoždiniek.

**H** Miközben szakképzett szakember végzi a termék felszerelését, ügyelni kell arra, hogy a rögzítési felületek a rögzítési terület teljes egészén síkok (nincsenek kiálló fugák vagy csempeszélek), a fal felépítése alkalmas a termék felszereléséhez, és különösképpen, hogy nincsenek benne gyenge pontok. A mellékelt csavarok és dübelek csak betonhoz alkalmasak. Egyéb falazatoknál figyelembe kell venni a dübelgyártó gyártói utasításait.



**D** Die Armatur muss nach den gültigen Normen montiert, gespült und geprüft werden!

**F** La robinetterie doit être installée, rincée et contrôlée conformément aux normes valables!

**GB** The fitting must be installed, flushed and tested after the valid norms!

**I** La rubinetteria deve essere installata, pulita e testata secondo le istruzioni riportate!

**E** El grifo tiene que ser instalado, probado y testado, según las normas en vigor.

**NL** Leidingen doorspoelen volgens Norm. De mengkraan vervolgens monteren en controleren!

**DK** Ifølge gældende regler, skal armaturet monteres, skylles igennem og afprøves.

**P** A misturadora deve ser instalada, purgada e testada de acordo com as normas em vigor!

**PL** Armatura musi być zamontowana, przepłukana i wypróbowana według obowiązujących norm!

**CZ** Armatura se musí montovat, proplachovat a testovat podle platných norem!

**SK** Armatúra sa musí montovať, preplachovať a testovať podľa platných noriem!

**H** A csaptelepet az érvényben lévő előírásoknak megfelelően kell felszerelni, átöblíteni és ellenőrizni!

Montage / Assembly / Montaggio / Montaje / Montering / Montagem / Montaż /  
Montáž / Szerelés

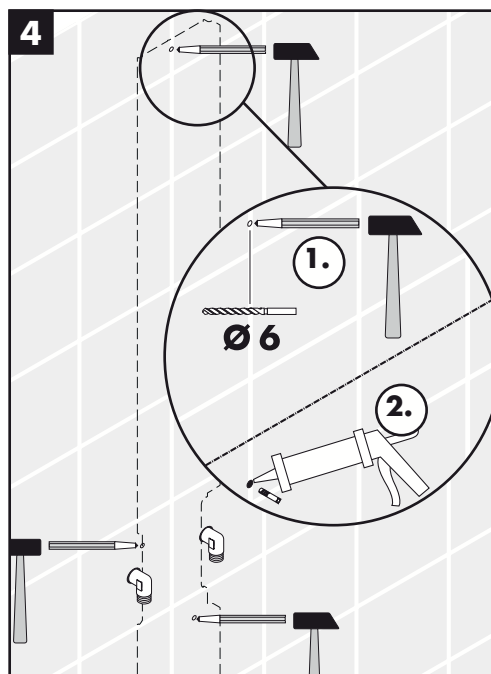
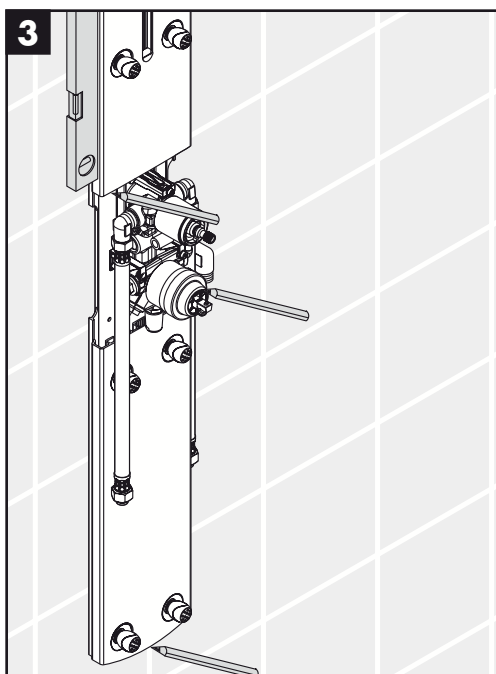
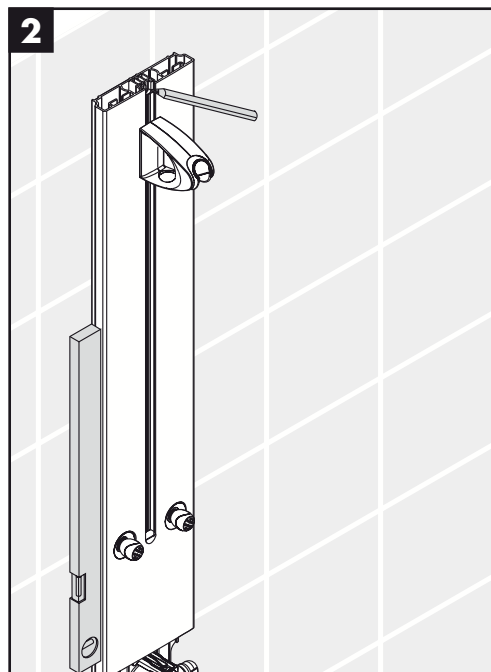

Montage / Assembly / Montaggio / Montaje / Montering / Montagem / Montaż /  
Montáz / Szerelés

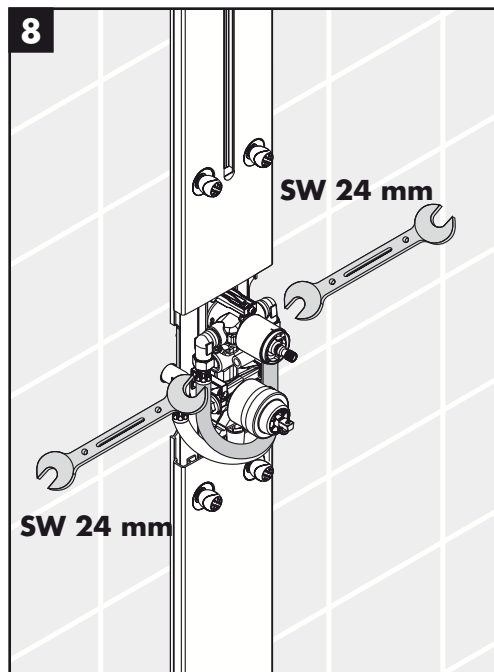
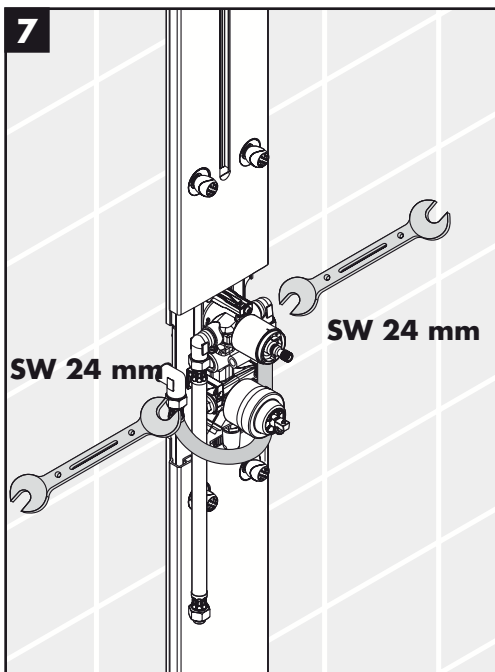
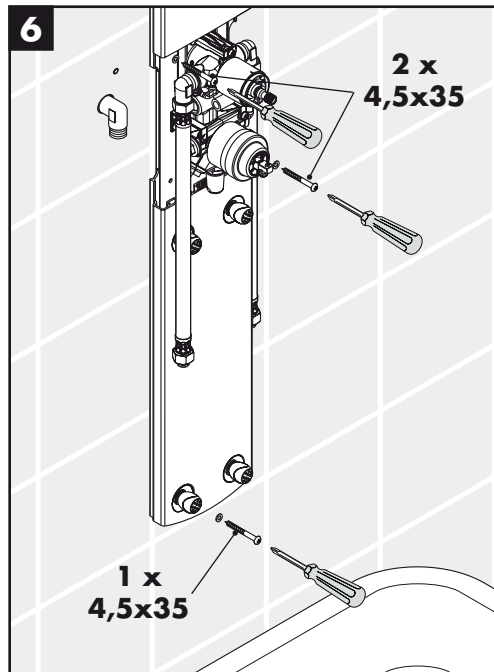
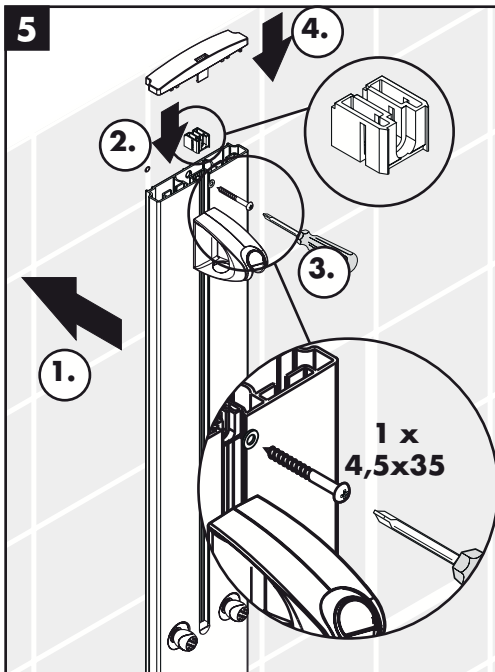

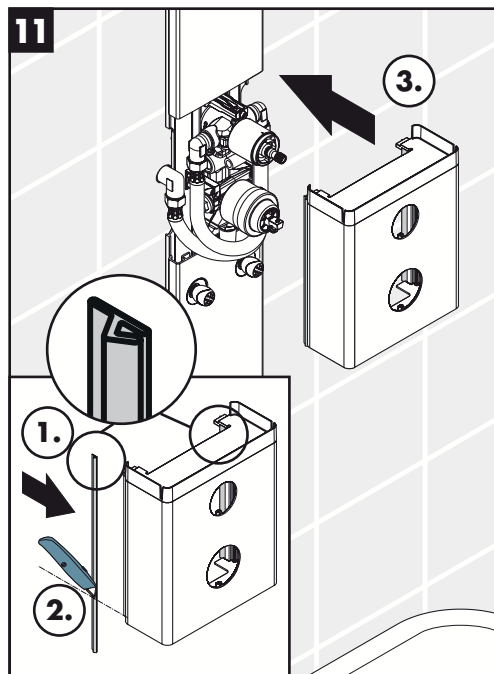
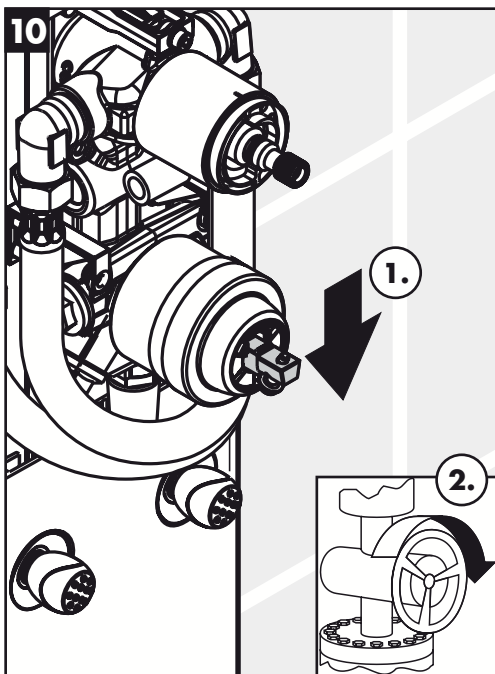
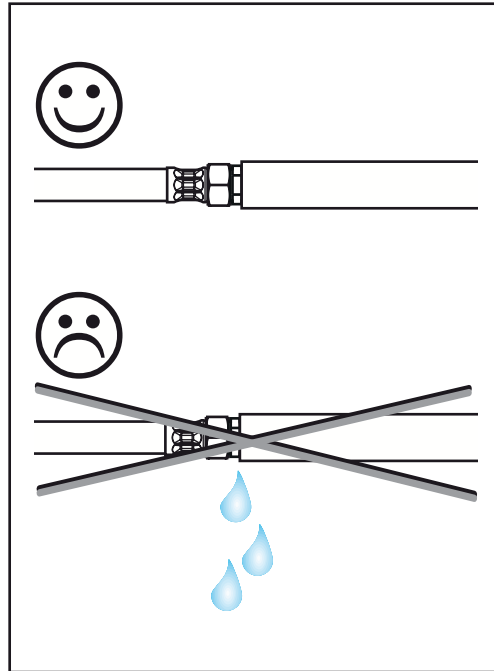
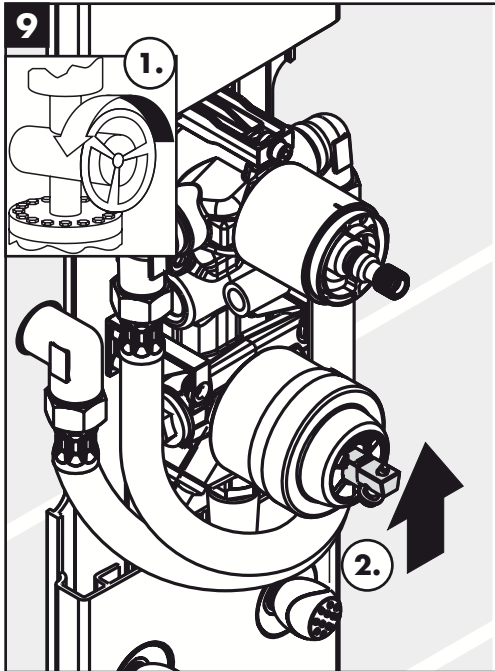

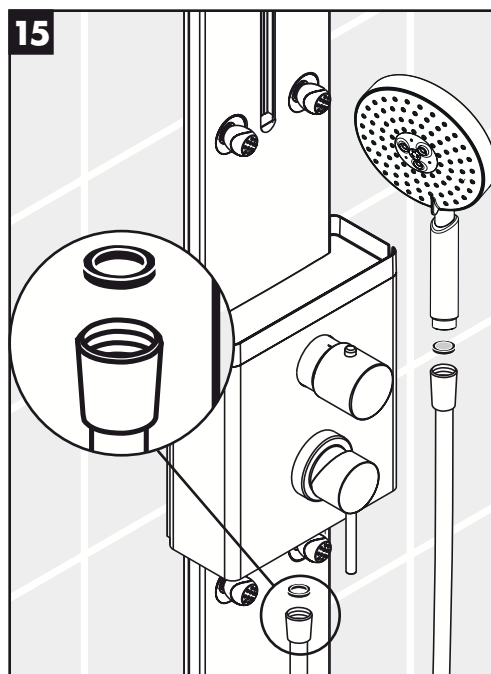
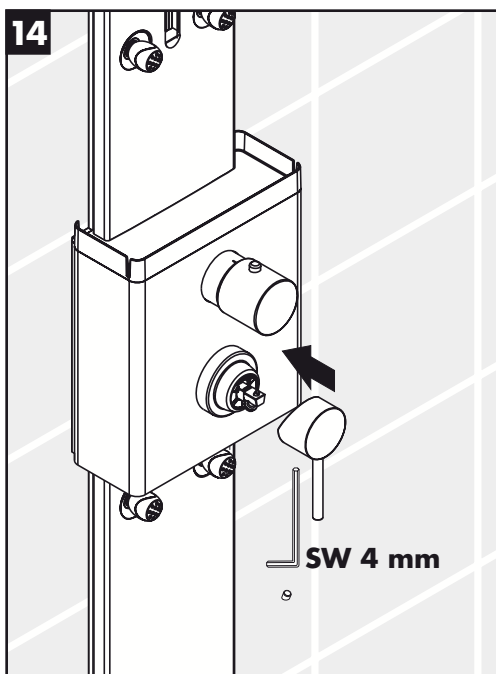
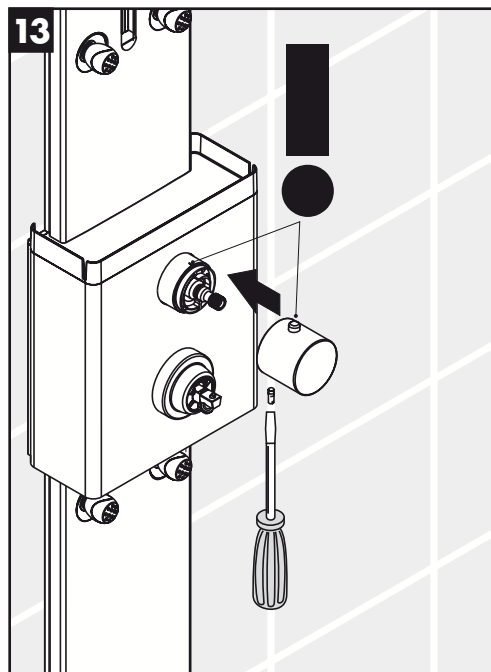
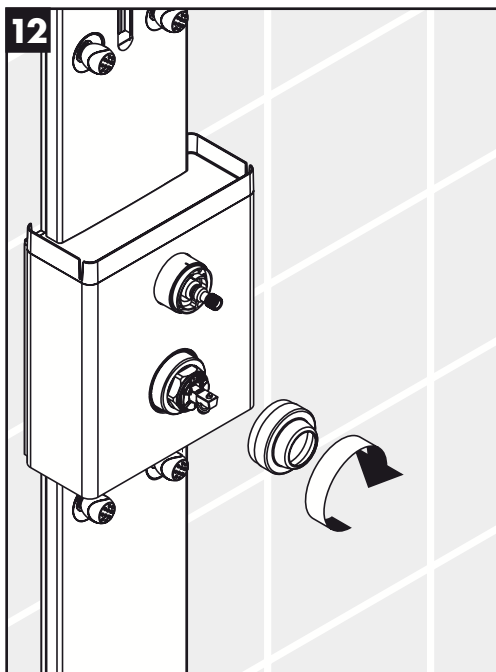

**Montage / Assembly / Montaggio / Montaje / Montering / Montagem / Montaż /  
Montáz / Szerelés**

- D** Der beige packte Filtereinsatz **(A)** muss eingebaut werden, um den Normdurchfluss der Handbrause zu gewährleisten und um Schmutzeinspülungen aus dem Leitungsnetz zu vermeiden. Wird ein größerer Wasserdurchfluss gewünscht, muss anstelle des Filtereinsatzes **(A)** die Siebdichtung **(B)** eingesetzt werden.  
Schmutzeinspülungen können die Funktion beeinträchtigen und/oder zu Beschädigungen an Funktionsteilen der Handbrause führen, für hieraus ergebende Schäden haftet Hansgrohe nicht.
- F** L'élément-filtre **(A)**, pièce jointe, doit être installé pour garantir le débit normalisé et pour éviter l'infiltration d'impuretés venant du réseau. Si l'on désire un débit plus important, il faut remplacer l'élément-filtre **(A)** par le joint-filtre **(B)**.  
L'infiltration d'impuretés peut réduire ou détériorer le fonctionnement de la douchette, Hansgrohe ne se porte pas garant pour les dommages en résultant.
- GB** The filter insert **(A)** must be used to ensure the standard flow rate and to protect the hand shower against incoming dirt from the pipework. If you require the larger flow rate, then you must use the filter washer **(B)** instead of the filter insert **(A)**.  
Incoming dirt leads to defects or/and can damage parts of the hand shower; such caused faults will invalidate all liability and guarantee claims.
- I** Il filtro supplementare **(A)** deve essere utilizzato per assicurare il normale flusso dell'acqua e proteggere la doccetta dai depositi di calcare. Se volete un flusso d'acqua maggiore dovete usare il filtro dell'imballaggio **(B)** invece del filtro supplementare **(A)**.  
Lo sporco in entrata può danneggiare le parti della doccetta; questo è motivo di molte lamentele del cliente.
- E** La inserción del filtro **(A)** debe usarse para asegurar el caudal estandar y para proteger la ducha de la suciedad proveniente de las tuberías. Si se quiere un caudal mayor, se debe usar el paquete de filtro **(B)** en lugar de la inserción de filtro **(A)**.  
La suciedad puede producir defectos y/o puede dañar partes de la cabecera de la ducha. Por dichos defectos o fallos Hansgrohe no se hace responsable.
- NL** De bijgeleverde filter **(A)** moet ingebouwd worden om de norm doorstroom van de handdouche te garanderen en vuil uit de leidingen tegen te houden. Als er een grotere waterdoorlaat gewenst wordt moet i.p.v. het filter de dichting geplaatst worden. Vuil uit de leidingen kan schade aan de handdouche veroorzaken. Op deze schade geeft Hansgrohe geen garantie.
- DK** Den vedlagte filterindsats **(A)** skal monteres for at sikre en normal vandgennemstrømning og for at forhindre at der kommer smuds i håndbruseren fra rørsystemet. Ønskes en større vandgennemstrømning skal filterindsatsen **(A)** erstattes med en smudsfangsi **(B)**.  
Snavs der er kommet ind i håndbruseren kan skade funktionsdelene i håndbruseren, og Hansgrohes garanti gælder ikke for skader der er opstået på denne måde.

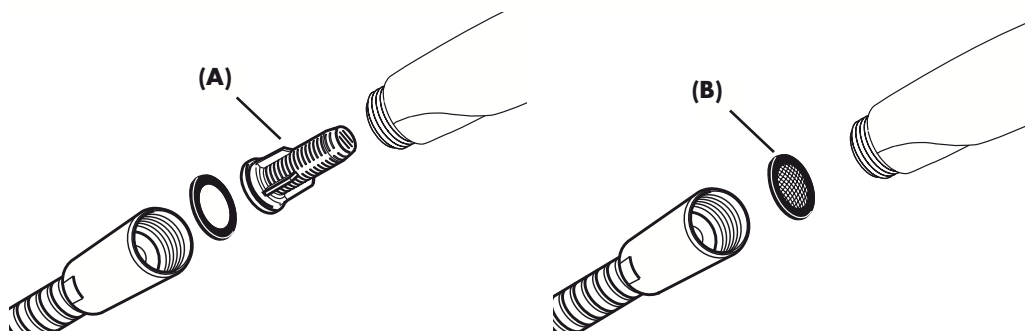

**Montage / Assembly / Montaggio / Montaje / Montering / Montagem / Montaż /  
Montáž / Szerelés**

- P** O filtro de inserção **(A)** deve ser utilizado para assegurar um caudal standart e para proteger o chuveiro de mão de areias e resíduos provenientes da tubagem. Se quiser um caudal maior, deve usar o filtro de junção **(B)** em vez do filtro de inserção **(A)**.  
Resíduos e areias podem danificar componentes ou provocar o mau funcionamento do chuveiro; as avarias assim provocadas anulam a responsabilidade e garantia Hansgrohe.
- PL** Dołożony do opakowania filtr (A) musi zostać zamontowany, w celu dostarczenia odpowiedniej ilości wody do główki prysznicowej jak i jej zabezpieczeniu przed zabrudzeniami z rur. Jeśli przepływ ma być większy, należy wymienić filtr (A) na uszczelkę z sitkiem (B).  
Wszelkiego rodzaju zabrudzenia mogą doprowadzić do złego funkcjonowania lub całkowitego uszkodzenia główki prysznicowej. Za tego typu uszkodzenia firma Hansgrohe nie odpowiada.
- CZ** Přibalená filtrační vložka (A) se musí zabudovat, aby zajistila jmenovitý průtok ruční sprchou a zabránila přístupu nečistot vyplavovaných z potrubí.  
Pokud se požaduje vyšší průtok, musí se vsadit místo filtrační vložky (A) těsnění se sítkem (B).  
Vyplavené nečistoty mohou ovlivnit funkčnost a nebo také vést k poškození funkčních dílů ruční sprchy. Na tyto škody se záruka firmy Hansgrohe nevztahuje.
- SK** Pribalená filtračná vložka (A) sa musí zabudovať, aby zaistila menovitý prietok ručnou sprchou a zabránila prístupu nečistôt vyplavovaných z potrubia.  
Pokiaľ sa požaduje vyšší prietok, musí sa vsadiť namiesto filtračnej vložky (A) tesnenie so sítkom (B).  
Vyplavené nečistoty môžu ovplyvniť funkčnosť alebo môžu viesť aj k poškodeniu funkčných dielov ručnej sprchy. Na tieto škody sa záruka firmy Hansgrohe nevzťahuje.
- H** A mellékelt szűrőbetétet **(A)** be kell szerelni, hogy elérjük a kézikuhany norma szerinti átfolyását, valamint, hogy elkerüljük a vezetékes hálózatból származó szennyeződések zuhanyba való bekerülését. Amennyiben nagyobb átfolyási vízmennyiséget szeretnénk elérni, a szűrőbetét **(A)** helyett használjuk a szűrőtömítést **(B)**.  
A vezetékes hálózatból bekerülő szennyeződések gátolhatják a termék működését, és/vagy megrongálhatják a zuhany működő alkatrészeit. Az ebből adódó károkért a Hansgrohe nem felel.

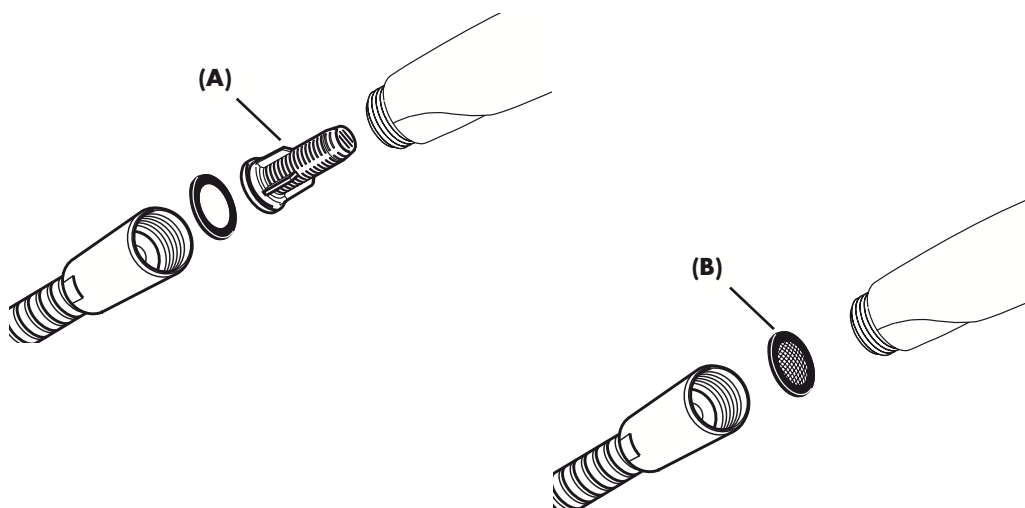

**Justierung/Ajustement/Adjustment/Taratura/Ajuste/Instellen/Forindstilling/Afinação/  
Ustawianie/Nastavení/Nastavenie/Beállítás**

---

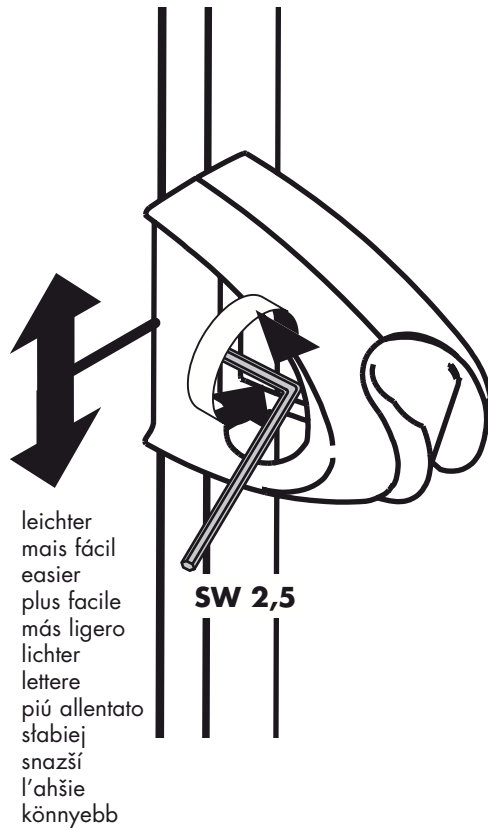

leichter  
mais fácil  
easier  
plus facile  
más ligero  
lichter  
lettere  
piú allentato  
słabiej  
snazší  
l'ahšie  
könnyebb

schwerer  
mais difícil  
harder  
plus difficile  
más pesado  
zwaarder  
tungere  
piú serrat  
mocniej  
obtížnější  
t'ážšie  
nehezebb

**Einjustieren / Réglage / Adjustment / Taratura / Puesta a punto / Korrektie /  
Justering / Regulação / Regulația / Nastavení / Nastavenie / Beszerelés**

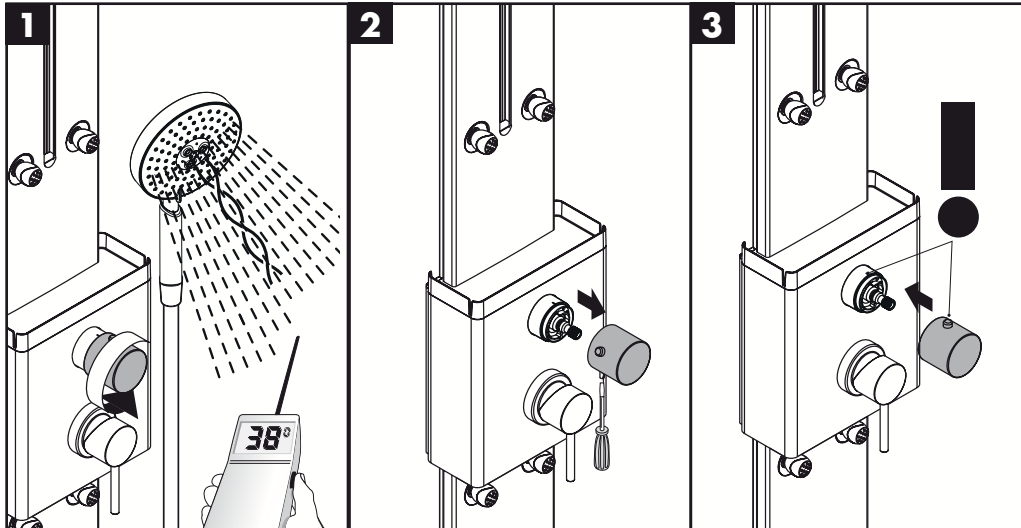

**Safety Function**

Dank der Safety Function lässt sich die gewünschte Höchsttemperatur von z. B. max. 42° C voreinstellen  
 Grâce à la fonction Safety, il est possible de préréglage la température maximale par exemple max. 42° C souhaitée  
 The desired maximum temperature for example max. 42° C can be pre-set thanks to the safety function  
 Grazie alla funzione antiscottature Safety la temperatura massima per esempio max. 42° C desiderata è facilmente regolabile  
 Gracias al tope de temperatura se puede graduar la temperatura máxima por ejemplo max. 42° C  
 Dankzij de safety-functie kan men vooraf de hoogst gewenste temperatuur instellen bij voorbeeld max. 42° C  
 Takket være Safety varmtvands-begrænsningen kan maksimaltemperaturen forudindstilles eksempel max. 42° C  
 Graças à função de segurança pode-se regular a temperatura máxima, por exemplo, a 42° C  
 Dzięki funkcji zabezpieczającej można przestawić żadaną maksymalną temperaturę np. na 42° C  
 Díky Safety Function je možné předem nastavit nejvyšší požadovanou teplotu, např. max. 42°C  
 Vďaka Safety Function je možné vopred nastaviť najvyššiu požadovanú teplotu, napr. max. 42°C  
 A biztonságosági funkciónak köszönhetően a kívánt hőmérsékletet pl. 42 Celsius fokban maximálhatjuk.

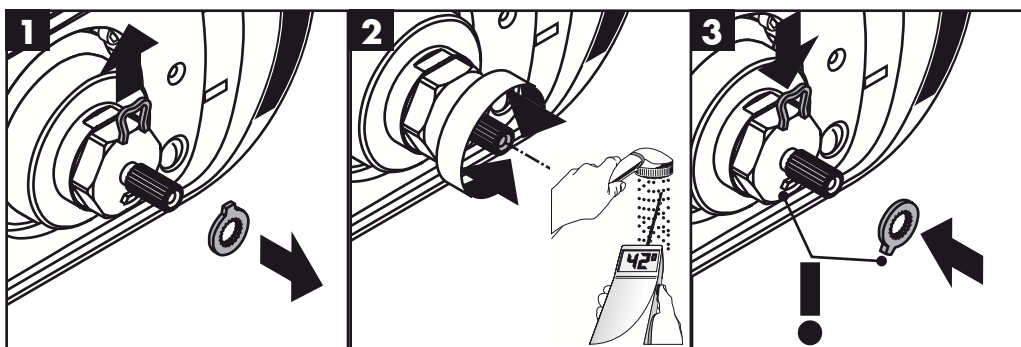

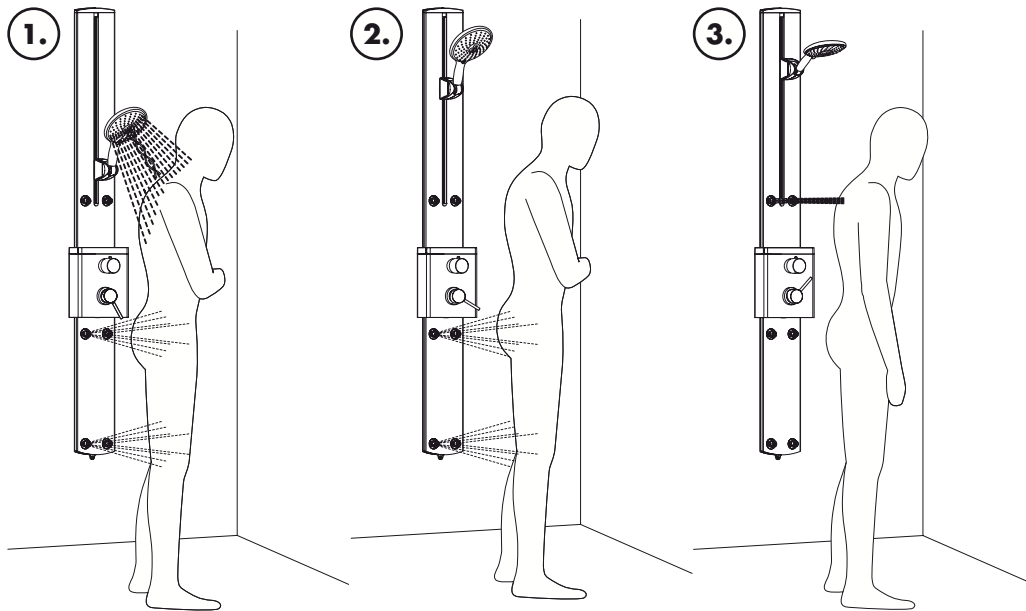

- D**
1. Rundum-Dusche
  2. Seitenbrausen (4 Stück)
  3. Seitenbrausen (2 Stück)
  4. Ganzkörper-Massage
  5. Handbrause

- E**
1. Ducha completa
  2. Duchas laterales (4 pedazos)
  3. Duchas laterales (2 pedazos)
  4. Masaje corporal
  5. Telemando

- F**
1. Douche complète
  2. Douchettes latérales (4 pièces)
  3. Douchettes latérales (2 pièces)
  4. Massage général du corps
  5. Douche à main

- NL**
1. Gehele lichaamsdouche
  2. Zijdouches (4)
  3. Zijdouches (2)
  4. Gehele lichaamsmassage
  5. Handdouche

- GB**
1. All-round shower
  2. Body showers (4 pieces)
  3. Body showers (2 pieces)
  4. Full-body massage
  5. Hand-held shower

- DK**
1. Kropps-brus
  2. Sidebrusere (4)
  3. Sidebrusere (2)
  4. Helkrops-massage
  5. Håndbruser

- I**
1. Doccia completa
  2. Docce laterali (4 pezzi)
  3. Docce laterali (2 pezzi)
  4. Massaggio al corpo
  5. Doccetta

- P**
1. Duche completo
  2. Chuveiros lateral (4 peças)
  3. Chuveiros lateral (2 peças)
  4. Massagem corporal
  5. Chuveiro de mão

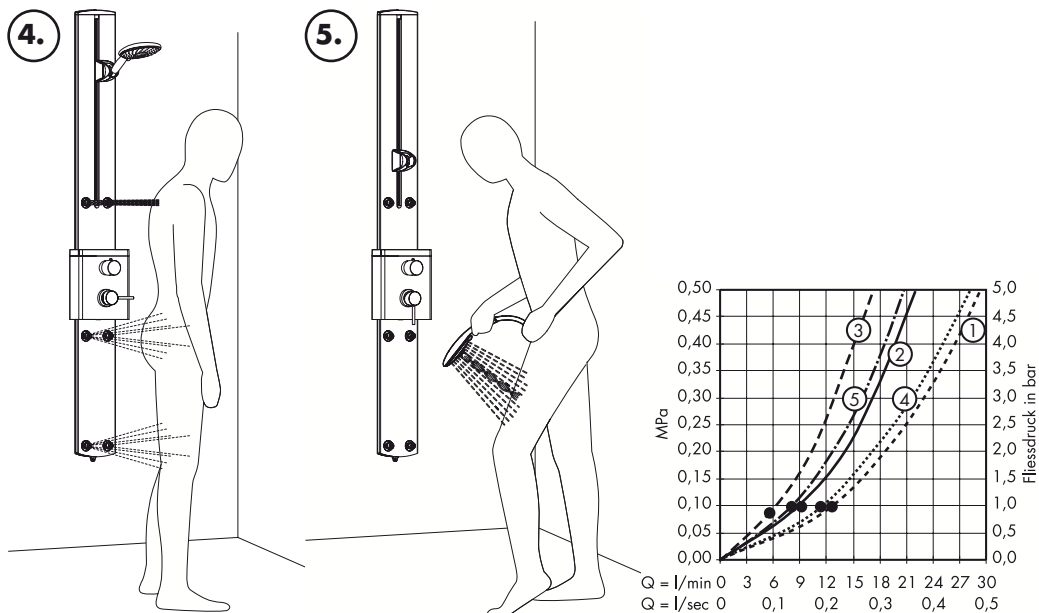

- PL**
1. Prysanic całego ciała
  2. Dysze boczne (4 szt.)
  3. Dysze boczne (2 szt.)
  4. Masaż całego ciała
  5. Pielęgnacja

- CZ**
1. Kompletní sprcha
  2. Boční sprchy (4 kusů)
  3. Boční sprchy (2 kusů)
  4. Masáž celého těla
  5. Ruční sprcha

- SK**
1. Kompletná sprcha
  2. Bočné sprchy (4 kusov)
  3. Bočné sprchy (2 kusov)
  4. Masáž celého tela
  5. Ručná sprcha

- H**
1. Körbe-körbe zuhanyozás
  2. Oldalzuhanyok (4 darab)
  3. Oldalzuhanyok (2 darab)
  4. Teljes testmasszázs
  5. Kézizuhany

Ab • ist die Funktion gewährleistet.

A partir de • le fonctionnement est garanti.

From • the function is guaranteed.

Dal • si garantisce la funzionalità.

Mínimo • para el correcto funcionamiento.

Vanaf • is het functioneren gegarandeerd.

Fra • er funktionen anvendelig.

• A partir deste ponto inicia-se o funcionamento correcto.

Od • możliwe jest funkcjonowanie

Od • je zaručena funkce.

Od • je zaručená funkcia.

A • -tól működik az adott funkció.

## Raindance S 150 AIR 3jet 28519000

Mit Filtereinsatz (A)  
 Avec élément-filtre (A)  
 With filter insert (A)  
 Con filtro supplementare, (A)  
 Con inserción de filtro (A)  
 Met filter (A)  
 Med filterindsats (A)  
 Z filtrem (A)  
 Com o filtro (A)  
 S filtrační vložkou (A)  
 S filtračnou vložkou (A)  
 Szűrőbetéttel (A)

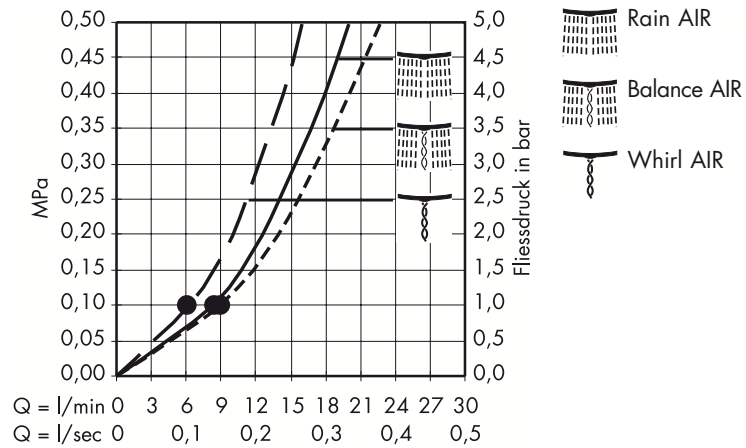

Mit Siebdichtung (B)  
 Avec joint- filtre (B)  
 With filter packing (B)  
 Con filtro di imballaggio (B)  
 Con paquete de filtro (B)  
 Met dichting (B)  
 Med smudsfangsi (B)  
 Z uszczelką z siatkami  
 Com o filtro de junção (B)  
 S těsněním se sítkem (B)  
 S tesnením so sítkom (B)  
 Szűrőtömítéssel (B)

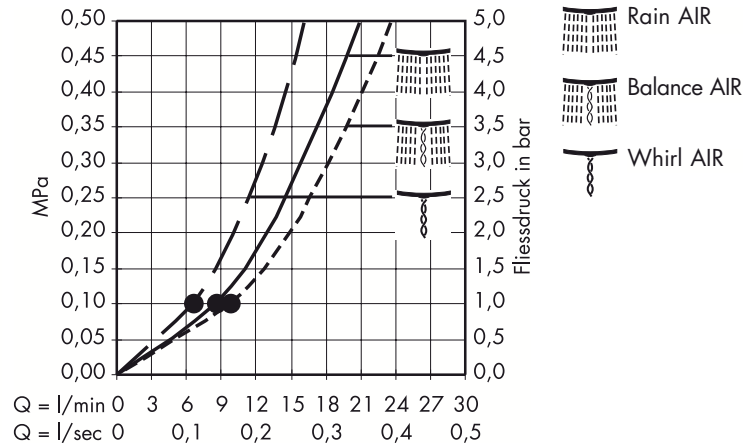

Ab • ist die Funktion gewährleistet.  
 A partir de • le fonctionnement est garanti.  
 From • the function is guaranteed.  
 Dal • si garantisce la funzionalità.  
 Mínimo • para el correcto funcionamiento.  
 Vanaf • is het functioneren gegarandeerd.  
 Fra • er funktionen anvendelig.

• A partir deste ponto inicia-se o funcionamento correcto.  
 • Od • możliwe jest funkcjonowanie  
 • Od • je zaručena funkce.  
 • Od • je zaručená funkcia.  
 • A • -tól működik az adott funkció.



**D** Optimale Funktion nur in Verbindung mit Hansgrohe Handbrausen und Hansgrohe Brausenschläuchen garantiert. Brausenschläuche sind nur zum Anschluss von Brausen an Armaturen geeignet. Eine Absperrung nach dem Schlauch in Fließrichtung ist unzulässig!

**F** Une fonction optimale est seulement garantie en combinaison avec des douches à main et des flexibles Hansgrohe. Les flexibles de douche ne doivent être utilisés que pour le raccordement d'une douche à main à un robinet. Le montage d'un système d'arrêt après le flexible, en direction du courant d'eau est strictement interdit.

**GB** Optimal functioning is only guaranteed with the combination of Hansgrohe handshowers and Hansgrohe shower hoses. Shower hoses are only suitable for a connection from the shower to the fitting. Never fit a shut-off device between the fitting and the hose.

**I** Funzionalità ottimale solamente in combinazione con doccette e flessibili Hansgrohe. I flessibili devono essere inseriti solo tra l'uscita dell'acqua e la doccetta. Non deve essere introdotta alcuna prolunga tra il flessibile e l'uscita dell'acqua.

**E** Sólo se garantiza una función óptima en combinación con teleduchas y flexos de Hansgrohe. Los flexos deben usarse exclusivamente para la conexión entre grifería y teleducha. Cualquier función de cierre tras el flexo y en la dirección del flujo del agua no está permitida.

**NL** Optimal funktioneren gegarandeerd bij combinatie met Hansgrohe handdouche en doucheslang. De doucheslangen zijn alleen geschikt voor de aansluiting van douches aan kranen. Een versperning ná de doucheslang in de stroomrichting is niet toelaatbaar.

**DK** Optimal funktion garanteres for anvendelse i forbindelse med Hansgrohe håndbrusere og Hansgrohe bruseslanger. Bruserslanger bør kun anvendes i forbindelse med tilslutning mellem brusere og armatur. Det er ikke tilladt at montere en afspærringsventil mellem bruser og slange!

**P** O bom funcionamento é apenas garantido em combinação com chuveiros de mão e tubos flexíveis Hansgrohe. Os tubos flexíveis são apenas adequados para uma ligação do chuveiro à misturadora. Nunca instale uma válvula de corte entre a misturadora e o tubo flexível.

**PL** Poprawność funkcjonowania gwarantowana tylko z główkami prysznicowymi i węzami prysznicowymi Hansgrohe. Wężę prysznicowe przeznaczone są do podłączenia tylko z armaturą. Zabezpieczenie na wężu jest niedopuszczalne.

**CZ** Optimální funkce je zaručena pouze s ručními sprchami a sprchovými hadicemi Hansgrohe. Sprchové hadice jsou vhodné pouze pro napojení sprch na armatury. Řazení uzavíracího ventilu za hadici po směru toku je nepřípustné!

**SK** Optimálna funkcia je zaručená iba s ručnými sprchami a sprchovými hadicami Hansgrohe. Sprchové hadice sú vhodné iba pre napojenie sprch na armatúry. Riadenie uzatváracieho ventilu za hadicou v smere toku je nepřípustné.

**H** A megfelelő működést csak Hansgrohe kézizuhanyokkal és Hansgrohe zuhanycsövekkel garantáljuk. A zuhanycsövek kizárólag zuhanyok csaptelepekkel való összekötésére alkalmasak. A zuhanycső után (folyásirány szerint) elzárás beszerelése nem engedélyezett!



**D** Rückflussverhinderer müssen gemäß DIN EN 1717 regelmäßig in Übereinstimmung mit nationalen oder regionalen Bestimmungen auf ihre Funktion geprüft werden (mindestens einmal jährlich).

Eigensicher gegen Rückfließen

**F** Les clapets anti-retour doivent être examinés régulièrement conformément à la norme EN 1717 ou conformément aux dispositions nationales ou régionales quant à leur fonction (au moins une fois par an).

Avec dispositif anti-retour.

**GB** The non return valves must be checked regularly according to DIN EN 1717 in accordance with national or regional regulations (at least once a year).

Back flow and vacuum breaker

**I** La valvola di non ritorno deve essere controllata regolarmente come da DIN EN 1717, secondo le normative nazionali e regionali (almeno una volta all'anno).

Sicurezza antiriflusso.

**E** Las válvulas anti-retorno tienen que ser controladas regularmente según la norma DIN EN 1717, en acuerdo con las regulaciones nacionales o regionales (una vez al año, por lo menos).

Seguro contra el retorno

**NL** Keerkleppen moeten volgens DIN EN 1717 regelmatig en volgens plaatselijk geldende eisen op het functioneren gecontroleerd worden. (Tenminste een keer per jaar)

Beveiligd tegen terugstromen.

**DK** Ifølge DIN EN 1717 skal gennemstrømningsbegrænsere i overensstemmelse med nationale regler afprøves regelmæssigt (mindst en gang om året).

Med indbygget kontraventil.

**P** As válvulas anti-retorno devem ser verificadas regularmente de acordo com a DIN EN 1717 segundo os regulamentos nacionais ou regionais (pelo menos uma vez por ano).

Função anti-retorno e anti-vácuo.

**PL** Zawory zwrotne muszą być, według normy DIN EN 1717 na regionalnych warunkach, kontrolowane (przynajmniej raz w roku).

Zabezpieczenie przed przepływem zwrotnym

**CZ** U zpětných ventilů se musí podle DIN EN 1717 v souladu s národními nebo regionálními předpisy testovat jejich funkčnost (alespoň jednou ročně).

Vlastní jistění proti zpětnému nasátí.

**SK** Pri spätných ventiloch sa musí podľa DIN EN 1717 v súlade s národnými alebo regionálnymi predpismi testovať ich funkčnosť (aspoň raz ročne).

Vlastná poistka proti spätnému nasatiu.

**H** A visszafolyásgátlók működése a DIN EN 1717 szabványnak megfelelően, a nemzeti vagy területi rendelkezésekkel összhangban, évente egyszer ellenőrizendő!

Visszafolyás gátlóval.



**Druckunterschiede**

Druckunterschiede zwischen den Kalt- und Warmwasseranschlüssen müssen ausgeglichen werden.

**Bedienung**

Durch Anheben des Griffes wird der Mischer geöffnet.

**Temperaturbegrenzung**

Der Temperaturbereich wird durch die Sicherheitsperre auf 38° begrenzt (Verbrühschutz). Wird eine höhere Temperatur gewünscht, so kann durch Eindrücken des Sicherheitsknopfes die 38° Sperre überschritten werden.

**Einjustieren** (siehe Seite 13)

Eine Korrektur ist erforderlich, wenn die an der Entnahmestelle gemessene Temperatur von der am Thermostat eingestellten Temperatur abweicht. Dabei ist folgendes zu beachten:  
 Skalengriff drehen, bis an der Entnahmestelle Wasser mit 38° C austritt. Griffschraube lösen, Griff zurückziehen und bis Stellung 38° drehen. Griff aufstecken und Griffschraube festziehen.

**Safety Function** (siehe Seite 13)

Dank der Safety Function lässt sich die gewünschte Höchsttemperatur von z. B. max. 42° C voreinstellen.

**Technische Daten**

Betriebsdruck: max. 1 MPa  
 Empfohlener Betriebsdruck: 0,2 - 0,5 MPa  
 Prüfdruck: 1,6 MPa  
 (1 MPa = 10 bar = 14,7 PSI)  
 Heißwassertemperatur: max. 80° C  
 Empfohlene Heißwassertemperatur: 65° C  
 Prüfzeichen: PIX 18732/IOB

**Durchflussleistung bei 0,3 MPa** (siehe Seite 15)

Handbrause (5)	16 l/min
Handbrause + Seitenbrausen (1)	23,0 l/min
Seitenbrausen, 2 Stück (3)	12,6 l/min
Seitenbrausen, 4 Stück (2)	16,8 l/min
Seitenbrausen, 6 Stück (4)	21,6 l/min

**Durchlauferhitzer**

Für Durchlauferhitzer ab 24 kW bei einem Fließdruck von 0,15 MPa vor dem Paneel und einem Mindestdurchfluss von 7 l/min geeignet. Es darf nur ein Verbraucher gewählt werden, nicht zwei gleichzeitig.

**Wartung**

Rückflussverhinderer (22) müssen gemäß DIN EN 1717 regelmäßig in Übereinstimmung mit nationalen oder regionalen Bestimmungen (DIN 1988 einmal jährlich) auf ihre Funktion geprüft werden. Überprüfen Sie bei dieser Gelegenheit auch die Schmutzfänger, welche sich auf der MTC-Regleinheit (14) befinden. Nach Montage der MTC-Regleinheit (14) unbedingt die Auslauftemperatur überprüfen, wie unter Punkt "Einjustieren" beschrieben. Überprüfen Sie unbedingt zuvor, ob die Warmwasserversorgung eingeschaltet ist und die max. Warmwassertemperatur an der Zapfstelle anliegt. Um die Leichtgängigkeit der Regleinheit zu gewährleisten, sollte der Thermostat von Zeit zu Zeit auf ganz warm und ganz kalt gestellt werden.

**Serviceteile** (siehe Seite 19)

1	Handbrause	28519000
2	Schieber kpl.	97024000
3	Brauseschlauch 1,60 m	28276000
4	Abdeckung oben	97324000
5	Rosette	97326000
6	Seitenbrause Massagestrahl	28408000
7	Seitenbrause Normalstrahl	28406000
8	Griff	10490000
9	Thermostatgriff	38391000
10	Rosette	97858000
11	Frontabdeckung	97859000
12	Hülse	95032000
13	Griffadapter	97108000
14	Temperatur Regleinheit	94282000
15	Mutter	96945000
16	Einsatz Ab- / Umstellung	96645000
17	Dichtungssset	95037000
18	Anschlusschlauch	13099000
19	Quetschverschraubung	94158000
20	Befestigungsteile	96179000
21	Schlauchanschlusswinkel	25948000
22	Rückflussverhinderer	97350000
23	Schmutzfangsieb	97973000

## Deutsch

<b>Störung</b>	<b>Ursache</b>	<b>Abhilfe</b>
Wenig Wasser	<ul style="list-style-type: none"> <li>- Versorgungsdruck nicht ausreichend</li> <li>- Schmutzfangsieb der Regeleinheit verschmutzt</li> <li>- Siebdichtung der Brause verschmutzt</li> </ul>	<ul style="list-style-type: none"> <li>- Leitungsdruck prüfen</li> <li>- Schmutzfangsieb reinigen</li> <li>- Siebdichtung zwischen Brause und Schlauch reinigen</li> </ul>
Kreuzfluss, warmes Wasser wird bei geschlossener Armatur in die Kaltwasserleitung gedrückt oder umgekehrt	<ul style="list-style-type: none"> <li>- Rückflussverhinderer verschmutzt / defekt</li> </ul>	<ul style="list-style-type: none"> <li>- Rückflussverhinderer reinigen ggf. austauschen</li> </ul>
Auslauftemperatur stimmt nicht mit der eingestellten Temperatur überein	<ul style="list-style-type: none"> <li>- Thermostat wurde nicht justiert</li> <li>- Zu niedere Warmwassertemperatur</li> </ul>	<ul style="list-style-type: none"> <li>- Thermostat justieren</li> <li>- Warmwassertemperatur erhöhen auf 42 °C bis 65 °C</li> </ul>
Temperaturregelung nicht möglich	<ul style="list-style-type: none"> <li>- Temperaturregeleinheit verschmutzt oder verkalkt</li> </ul>	<ul style="list-style-type: none"> <li>- Temperaturregeleinheit reinigen ggf. austauschen</li> </ul>
Druckknopf der Sicherheitssperre ohne Funktion	<ul style="list-style-type: none"> <li>- Feder defekt</li> <li>- Druckknopf verkalkt</li> </ul>	<ul style="list-style-type: none"> <li>- Feder bzw. Druckknopf reinigen u. leicht fetten, ggf. austauschen</li> </ul>
Ab- / Umsteller schwergängig	<ul style="list-style-type: none"> <li>- Einsatz Ab- / Umstellung defekt, verkalkt</li> </ul>	<ul style="list-style-type: none"> <li>- Einsatz Ab- / Umstellung austauschen</li> </ul>

### Différences de pression

Les différences de pression entre les branchements d'eau froide et d'eau chaude doivent être compensées.

### Instructions de service

En levant ou appuyant l'étrier de commande on actionne l'ouverture ou la fermeture du mitigeur.

### Limitation de température

La température de l'eau chaude est limitée par un verrouillage de sécurité à 38° C. Si une température plus élevée est désirée, il est possible de débloquent le verrouillage de sécurité en appuyant sur le bouton rouge.

### Réglage (voir page 13).

Une correction est nécessaire, lorsque la température mesurée au point de vidange diffère de la température de réglage du thermostat. Dans ce cas, faites la démarche suivante:

Tourner la poignée thermostatique jusqu'à ce que vous obteniez une température de 38° C au point de vidange. Dévisser la vis de la poignée, tourner la poignée jusqu'à la marque de 38° C, remettre la poignée et vissez la vis de la poignée.

### Safety Function (voir page 13)

Grâce à la fonction Safety, il est possible de pré-régler la température maximale par exemple max. 42° C souhaitée.

### Informations techniques

Pression max. de service autorisée: 1 MPa  
 Pression de service conseillée: 0,2 - 0,5 MPa  
 Pression maximum de contrôle: 1,6 MPa  
 (1 MPa = 10 bars = 147 PSI)  
 Température max. d'eau chaude: 80° C  
 Température recommandée: 65° C  
 Classification acoustique et débit: ACS

### Débit à une pression d'écoulement de 0,3 MPa (voir page 15)

Douche manuelle (5)	16 l/min
Douche manuelle + latérale (1)	23,0 l/min
Douchettes latérales, 2 unités (3)	12,6 l/min
Douchettes latérales, 4 unités (2)	16,8 l/min
Douchettes latérales, 6 unités (4)	21,6 l/min

### Chauffe-eau instantané

La colonne de la douche peut se raccorder à un chauffe-eau instantané avec min. une puissance de 24 KW et une pression dynamique de 0,15 MPa avant la colonne et un débit minimum de 7 l/min. On ne peut choisir qu'une fonction.

### Entretien

Les clapets anti-retour (22) doivent être examinés régulièrement conformément à la norme EN 1717 ou conformément aux dispositions nationales ou régionales quant à leur fonction (au moins une fois par an).

Contrôler par la même occasion les filtres qui se trouvent sur la cartouche thermostatique MTC (14). Après le montage de la cartouche thermostatique MTC (14) vérifier obligatoirement la température au point de vidange, comme il est décrit pour le réglage. Vérifier absolument auparavant si l'alimentation d'eau chaude et la température maximale se trouvant au point de vidange.

Pour assurer le mouvement facile de l'élément thermostatique, le thermostat devrait être placé de temps en temps en position très chaude et très froide.

### Pièces détachées (voir pages 19)

1	douche	28519000
2	curseur complet	97024000
3	flexible de douche 1,60 m	28276000
4	cache supérieur	97324000
5	rosace	97326000
6	douche latérale Jet de massage	28408000
7	douche latérale Jet de pluie	28406000
8	poignée	10490000
9	poignée thermostatique	38391000
10	rosace	97858000
11	capot frontal	97859000
12	douille	95032000
13	adaptateur pour poignée	97108000
14	cartouche thermostatique	94282000
15	écrou	96945000
16	cartouche arrêt / inverseur	96645000
17	set de joint plat	95037000
18	flexible de raccords	13099000
19	raccord à bague sertie	94158000
20	set de fixation	96179000
21	coude de raccordement flexibl	25948000
22	clapet anti-retour	97350000
23	filter	97973000

## Français

<b>Dysfonctionnement</b>	<b>Origine</b>	<b>Solution</b>
Pas assez d'eau	<ul style="list-style-type: none"><li>- Pression d'alimentation insuffisante</li><li>- Filtre de l'élément thermostatique encrassé</li><li>- Joint-filtre de douchette encrassé</li></ul>	<ul style="list-style-type: none"><li>- Contrôler la pression</li><li>- Nettoyer les filtres</li><li>- Nettoyer le joint-filtre entre la douchette et le flexible</li></ul>
Circulation opposée, l'eau chaude est comprimée dans l'arrivée d'eau froide et vice versa avec robinet fermé	<ul style="list-style-type: none"><li>- Clapet anti-retour encrassé ou défectueux</li></ul>	<ul style="list-style-type: none"><li>- Nettoyer le clapet anti-retour ou le changer éventuellement</li></ul>
La température à la sortie ne correspond pas à la température de réglage	<ul style="list-style-type: none"><li>- Le thermostat n'a pas été réglé</li><li>- Température d'eau chaude trop basse, pas d'eau froide</li></ul>	<ul style="list-style-type: none"><li>- Régler le thermostat</li><li>- Augmenter la température d'eau chaude entre 42°C et 65°C</li></ul>
Le réglage de la température n'est pas possible	<ul style="list-style-type: none"><li>- L'élément thermostatique est encrassé ou entartré</li></ul>	<ul style="list-style-type: none"><li>- Nettoyer l'élément thermostatique ou le changez éventuellement</li></ul>
Bouton à pression du verrouillage de sécurité défectueux	<ul style="list-style-type: none"><li>- Ressort défectueux</li><li>- Bouton à pression entartré</li></ul>	<ul style="list-style-type: none"><li>- Nettoyer le ressort ou bien le bouton à pression, le changer éventuellement</li></ul>
Fonctionnement de la cartouche arrêt / inverseur difficile	<ul style="list-style-type: none"><li>- Cartouche arrêt / inverseur défectueuse, entartrée</li></ul>	<ul style="list-style-type: none"><li>- Changer la cartouche arrêt / inverseur</li></ul>

## English

### Pressure differences

The pressures of the cold and hot water connections must be balanced.

### Operation

The mixer is activated by lifting the lever handle.

### Temperature limitation

The temperature is limited by the safety check to 38° C (100° F). If a higher temperature is required, it is possible to override the safety stop by depressing the safety button.

### Adjustment (see page 13)

Correction is necessary if the temperature measured at the take off point differs from the temperature set on the scale. To adjust temperature proceed as follows:

Turn the setting knob until water at a temperature of 38° C comes out of the outlet. Loosen screw of setting knob. Remove setting knob and turn to the 38° C position. Attach setting knob again and tighten the screw.

### Safety Function (see page 13)

The desired maximum temperature for example max. 42° C can be pre-set thanks to the safety function.

### Technical Data

Operating pressure: max. 1 MPa  
Recommended operating pressure: 0,2 - 0,5 MPa  
Test pressure: 1,6 MPa  
(1 MPa = 10 bars = 147 PSI)  
Hot water temperature: max. 80° C  
Recommended hot water temp.: 65° C

### Rate of flow by 0,3 MPa (see page 15)

Handshower (5)	16 l/min
Handshower + body showers (1)	23,0 l/min
Body showers, 2 jets (3)	12,6 l/min
Body showers, 4 jets (2)	16,8 l/min
Body showers, 6 jets (4)	21,6 l/min

### Flow heater

Applicable for flow heaters at min. 24 kW and 0,15 MPa flow pressure before the Shower panel and a minimum through flow of 7 l/minute. Only one consumer possible, not two simultaneously.

### Maintenance

The non return valves (22) must be checked regularly according to DIN EN 1717 in accordance with national or regional regulations (at least once a year).

At this time, please also check the filter (14) situated on the MTC-thermo-element (14). After assembling the MTC-thermo-element, it is necessary to check the water temperature at the take off point as described under the headline „adjustment“. Before the adjustment, please check, if the warm water supply is activated and the maximum temperature of the warm water is available at the take off point.

To guarantee the smooth running of the thermostat, it is necessary from time to time to turn the thermostat from total hot to total cold.

### Spare parts (see page 19)

1	handshower	28519000
2	support, assy	97024000
3	hose 1,60 m	28276000
4	upper cover	97324000
5	escutcheon	97326000
6	body shower Massage jet	28408000
7	body shower Normal spray	28406000
8	handle	10490000
9	handle for thermostat	38391000
10	flange	97858000
11	frontcover	97859000
12	sleeve	95032000
13	adapter for handle	97108000
14	thermostat cartridge	94282000
15	nut	96945000
16	cartridge on/off control	96645000
17	sealing set	95037000
18	connection hose	13099000
19	fixing set for hose connection	94158000
20	mounting set	96179000
21	hose connection angel	25948000
22	non return valve	97350000
23	filter	97973000

## English

<b>Fault</b>	<b>Cause</b>	<b>Remedy</b>
Insufficient water	<ul style="list-style-type: none"> <li>- Supply pressure inadequate</li> <li>- Regulator filter dirty</li> <li>- Shower filter seal dirty</li> </ul>	<ul style="list-style-type: none"> <li>- Check water pressure (If a pump has been installed check to see if the pump is working).</li> <li>- Clean filters</li> <li>- Clean filter seal between shower and hose</li> </ul>
Crossflow, hot water being forced into cold water pipe, or vice versa, when mixer is closed	- Backflow preventers dirty or leaking	- Clean backflow preventers, exchange if necessary
Spout temperature does not correspond with temperature set	<ul style="list-style-type: none"> <li>- Thermostat has not been adjusted</li> <li>- Hot water temperature too low</li> </ul>	<ul style="list-style-type: none"> <li>- Adjust thermostat</li> <li>- Increase hot water temperature to 42 °C to 65 °C</li> </ul>
Temperature regulation not possible	- Temperature regulator dirty or calcified	- Clean temperature regulator, exchange if necessary
Safety stop button not operating	<ul style="list-style-type: none"> <li>- Spring defective</li> <li>- Button calcified</li> </ul>	- Clean spring and/or button, exchange if necessary
On/off control stiff	- Cartridge on/off control defective, calcified	- Exchange cartridge on/off control

### Differenze di pressione

È necessario compensare le differenze di pressione esistenti tra gli attacchi dell'acqua fredda e quelli dell'acqua calda.

### Procedura

Il miscelatore è azionato dal sollevamento della leva.

### Limitazione della temperatura

La gamma di temperatura è limitata a 38° C con un blocco di sicurezza. Se si desidera una temperatura più alta di 38° C, il blocco di sicurezza può essere superato premendo sul pulsante.

### Taratura (vedi pagg. 13)

Una taratura è necessaria quando la temperatura dell'acqua misurata sul punto di prelievo non corrisponde a quella registrata sul termostatico. Operazioni di taratura: Girare la manopola graduata sino al punto di arresto. Uscita d'acqua a 38° C. Allentare la vite della manopola. Ritrarre la manopola e girarla sino alla posizione 38° C. Inserire la manopola ed avvitare la vite della manopola

### Safety Function (vedi pagg 13)

Grazie alla funzione antiscottature Safety la temperatura massima per esempio max. 42° C desiderata è facilmente regolabile.

### Dati tecnici

Pressione d'uso:	max. 1 MPa
Pressione d'uso consigliata:	0,2 - 0,5 MPa
Pressione di prova:	1,6 MPa
(1 MPa = 10 bar = 147 PSI)	
Temperatura dell'acqua calda:	max. 80° C
Temp. dell'acqua calda consigliata:	65° C

### Portata con 0,3 MPa (vedi pagg 15)

Doccetta (5)	16 l/min
Doccetta + doccia laterali (1)	23,0 l/min
Docce laterali, 2 unità (3)	12,6 l/min
Docce laterali, 4 unità (2)	16,8 l/min
Docce laterali, 6 unità (4)	21,6 l/min

### Caldaia istantanea

Adatto per scaldabagno istantaneo a partire da 24 kW ed una pressione continua di 0,15 MPa prima del pannello ed con con portata minima die 7 l/min. È possibile selezionare soltanto un'utenza, mai due contemporaneamente.

### Manutenzione

La valvola di non ritorno (22) deve essere controllata regolarmente come da DIN EN 1717, secondo le normative nazionali e regionali (almeno una volta all'anno).

In tale occasione controllate anche i filtri che si trovano sulla cartuccia termostatica MTC (14). Dopo aver montato la cartuccia termostatica MTC (14), è necessario controllare la temperatura di erogazione come descritto nel paragrafo "Taratura". Prima controllate assolutamente se l'alimentazione di acqua calda funziona e che la temperatura massima non superi i valori consigliati.

Per garantire la scorrevolezza dell'elemento di regolazione, di tanto in tanto si dovrebbe regolare il termostatico passando da tutto caldo a tutto freddo.

### Parti di ricambio (vedi pagg. 19)

1	doccetta	28519000
2	cursore completa	97024000
3	flessibile 1,60 m	28276000
4	copertura superiore	97324000
5	copertura	97326000
6	doccia laterale Getto massaggio	28408000
7	doccia laterale Getto normale a pioggia	28406000
8	maniglia	10490000
9	manopola termostatico	38391000
10	rosetta	97858000
11	copertura frontale	97859000
12	canotto	95032000
13	adattatore per manopola	97108000
14	elemento termostatico	94282000
15	ghiera di fissaggio	96945000
16	cartuccia rubinetto / deviatore	96645000
17	set di guarnizioni	95037000
18	raccordo flessibile	13099000
19	serraggio a vite	94158000
20	set di fissaggio	96179000
21	tubo di raccordo per flessibile	25948000
22	valvola antiriflusso	97350000
23	filtro	97973000

## Italiano

<b>Problema</b>	<b>Possibile causa</b>	<b>Rimedio</b>
Scarsità d'acqua	<ul style="list-style-type: none"><li>- Pressione di erogazione insufficiente</li><li>- Filtro dell'unità di regolazione sporco</li><li>- Guarnizione del filtro della doccia sporca</li></ul>	<ul style="list-style-type: none"><li>- Provare la pressione di erogazione</li><li>- Pulire il filtro</li><li>- Pulire la guarnizione del filtro tra doccia e flessibile</li></ul>
Flusso incrociato; l'acqua calda viene spinta nella tubatura acqua fredda a rubinetteria chiusa o viceversa	<ul style="list-style-type: none"><li>- Antiriflusso sporco o non ermetico</li></ul>	<ul style="list-style-type: none"><li>- Pulire o sostituire l'antiriflusso</li></ul>
La temperatura di erogazione diversa da quella impostata	<ul style="list-style-type: none"><li>- Il termostatico non è stato regolato</li><li>- Temperatura dell'acqua calda</li></ul>	<ul style="list-style-type: none"><li>- Regolare il termostatico</li><li>- Aumentare la temperatura acqua calda tra 42 °C e 65 °C</li></ul>
Impossibile la regolazione temperatura	<ul style="list-style-type: none"><li>- Elemento termostatico sporco o con depositi calcarei</li></ul>	<ul style="list-style-type: none"><li>- Pulire o sostituire l'unità di regolazione</li></ul>
Tasto antiscottatura non funzionante	<ul style="list-style-type: none"><li>- Molla difettosa</li><li>- Tasto con depositi calcarei</li></ul>	<ul style="list-style-type: none"><li>- Pulire o sostituire la molla o il tasto</li></ul>
Rubinetto / deviatore duro	<ul style="list-style-type: none"><li>- Cartuccia rubinetto / deviatore di fettosa</li></ul>	<ul style="list-style-type: none"><li>- Sostituire la cartuccia rubinetto / deviatore</li></ul>

### Diferencias de presión

Las presiones entre las conexiones de agua fría y caliente deben ser compensadas.

### Manejo

El mezclador se abre levantando la manecilla hacia arriba.

### Limitación de la temperatura

El radio de giro del volante está bloqueado a los 38° C. Para rebasar esta temperatura basta con oprimir el botón (tope de seguridad).

### Puesta a punto (ver página 13)

Un ajuste de temperatura deberá efectuarse siempre y cuando la temperatura del agua tomada en la salida no coincida con la que marque el mando. Al hacerse el ajuste se debe tener en cuenta lo siguiente: girar el mando (con la indicación de los grados) hasta que la temperatura del agua en la salida sea de 38° C. Desenroscar el tornillo que sujeta el mando. Retirar el mando y girar hasta la posición de 38° C. Volver a colocar el mando y atornillarlo.

### Safety Function (ver página 13)

Gracias al tope de temperatura se puede graduar la temperatura máxima por ejemplo max. 42° C.

### Datos técnicos

Presión en servicio: max. 1 MPa  
 Presión recomendada en servicio: 0,1 - 0,5 MPa  
 Presión de prueba: 1,6 MPa  
 (1 MPa = 10 bares = 147 PSI)  
 Temperatura del agua caliente: max. 80° C  
 Temp. recomendada del agua caliente: 65° C

### Caudal a 0,3 MPa (ver página 15)

Teleducha (5)	16 l/min
Teleducha + Duchas laterales (1)	23,0 l/min
Duchas laterales, 2 unidades (3)	12,6 l/min
Duchas laterales, 4 unidades (2)	16,8 l/min
Duchas laterales, 6 unidades (4)	21,6 l/min

### Calentadores de paso

Es apropiado para un calentador de paso continuo a partir de 24 kW y una presión de flujo de 0,15 MPa antes del panel y un caudal mínimo de 7 l/min. Sólo se puede seleccionar un consumidor y no dos a la vez.

### Mantenimiento

Las válvulas anti-retorno (22) tienen que ser controladas regularmente según la norma DIN EN 1717, en acuerdo con las regulaciones nacionales o regionales (una vez al año, por lo menos). Conviene comprobar al mismo tiempo el filtro del termoelemento (14). Después de poner el termoelemento se ha de ajustar el termoelemento a la temperatura (ver "Puesta a punto"). Asegúrese de que el agua caliente esté conectada.

Para garantizar el funcionamiento duradero del termostato, el mando del mismo debería girarse de vez en cuando del extremo frío al extremo caliente.

### Repuestos (ver página 19)

1	Teleducha	28519000
2	Cursor completo	97024000
3	Flexo 1,60 m	28276000
4	Tapa	97324000
5	Florón	97326000
6	Ducha lateral Chorro masaje	28408000
7	Ducha lateral Chorro de lluvia	28406000
8	Mando	10490000
9	Mando del termostato	38391000
10	Florón	97858000
11	Cubierta frontal	97859000
12	Casquillo	95032000
13	Adaptador mando	97108000
14	Termoelemento	94282000
15	Tuerca	96945000
16	Cartucho llave de paso/inversor	96645000
17	Junta	95037000
18	Conexión flexible	13099000
19	Tuercas grifería	94158000
20	Set de fijación	96179000
21	Rácor conexión flexo	25948000
22	Válvula antirretorno	97350000
23	Filtro	97973000

## Español

<b>Problema</b>	<b>Causa</b>	<b>Solución</b>
Sale poca agua	<ul style="list-style-type: none"><li>- Presión insuficiente</li><li>- Filtro del termoelemento sucio</li><li>- Filtro de la ducha sucio</li></ul>	<ul style="list-style-type: none"><li>- Comprobar presión</li><li>- Limpiar filtro</li><li>- Limpiar / cambiar filtros entre flexo y ducha</li></ul>
Flujo de agua cruzada agua caliente entra en la tubería del agua fría o al revés	<ul style="list-style-type: none"><li>- Válvula antirretorno sucia o pierdet</li></ul>	<ul style="list-style-type: none"><li>- Limpiar / cambiar válvula</li></ul>
Temperatura del agua no corresponde a lo marcado	<ul style="list-style-type: none"><li>- Termostato no ha sido ajustado</li><li>- Temperatura del agua demasiado baja no hay</li></ul>	<ul style="list-style-type: none"><li>- Ajustar termostato</li><li>- Aumentar temperatura del agua caliente a 42° - 65° C</li></ul>
No es posible regular la temperatura	<ul style="list-style-type: none"><li>- Termoelemento sucio/lleño de cal</li></ul>	<ul style="list-style-type: none"><li>- Limpiar / cambiar termoelemento</li></ul>
Botón de tope no funciona	<ul style="list-style-type: none"><li>- Muelle defecto</li><li>- Botón lleño de cal</li></ul>	<ul style="list-style-type: none"><li>- Limpiar / cambiary</li></ul>
Manecilla va dura	<ul style="list-style-type: none"><li>- Cartucho llave de paso/inversor dañado</li></ul>	<ul style="list-style-type: none"><li>- Cambiar el cartucho llave de paso/inversor</li></ul>

### Drukverschillen

Drukverschillen tussen de koud- en warmwater aansluitingen dienen vermeden te worden.

### Bediening

Door het bedienen van de beugelgreep wordt de mengkraan geopend.

### Temperatuurbegrenzing

Het temperatuurgebied wordt door de veiligheidsblokkering tot 38° C begrensd. Als er een hogere temperatuur gewenst wordt, kan de blokkering van 38° C door het indrukken van de veiligheidsknop overschreden worden.

### Correctie (zie blz. 13)

Een correctie is noodzakelijk als de temperatuur aan het aftappunt afwijkt van de ingestelde temperatuur. Daarbij dient het volgende in acht genomen te worden:

Greep draaien tot het water bij het aftappunt een temperatuur heeft van 38° C. Greepschroef losdraaien, greep terugtrekken en tot stand 38° C draaien. Greep terug plaatsen en greepschroef vastdraaien

### Safety Function (zie blz. 13)

Dankzij de safety-functie kan men vooraf de hoogst gewenste temperatuur instellen bij voorbeeld max. 42° C

### Technische gegevens

Driftstryk:	max. 1 MPa
Anbafalet driftstryk:	0,2 - 0,5 MPa
Prøvetryk:	1,6 MPa
(1 MPa = 10 bar = 147 PSI)	
Varmtvandtemperatur:	max. 80° C
Anbafalet varmtvandstemp.:	65° C

### Doorvoercapaciteit bij 0,3 MPa (zie blz. 15)

Handdouche (5)	16 l/min
Handdouche + zijdouches (1)	23,0 l/min
Zijdouches, 2 stuks (3)	12,6 l/min
Zijdouches, 4 stuks (2)	16,8 l/min
Zijdouches, 6 stuks (4)	21,6 l/min

### Doorstroomtoestellen

Geschikt voor doorstroomtoestellen vanaf 24 kW en een stroomdruk van 0,15 MPa voor het paneel een minimale doorstroom van 7 l/min. Er mag slechts een verbruiker worden gekozen, niet twee gelijktijdig.

### Onderhoud

Keerleppe (22) moeten volgens DIN EN 1717 regelmatig en volgens plaatselijk geldende eisen op het functioneren gecontroleerd worden. (Tenminste een keer per jaar).

Tevens moeten de zeefjes op het thermoelement worden gecontroleerd (14). Na montage van het MTC thermo-element moet de uitstroomtemperatuur gecontroleerd worden. Zie hiervoor 'correctie'. Controleer vooraf of de warmwater voorziening functioneert en wat de maximale watertemperatuur bij het tappunt is.

Om het soepel lopen van de regeleenheid te garanderen moet de thermostaat van tijd tot tijd op heel koud en heel warm worden ingesteld.

### Service onderdelen (zie blz. 19)

1	handdouche	28519000
2	schuifstuk kompl.	97024000
3	doucheslang 1,60 m	28276000
4	afdekkap	97324000
5	rozet	97326000
6	zijdouches Massagestraal	28408000
7	zijdouches Normale douchestraal	28406000
8	greep	10490000
9	thermostaatgreep	38391000
10	rozet	97858000
11	frontafdekking	97859000
12	huls	95032000
13	greepadapter	97108000
14	temperatuur regeleenheid	94282000
15	moer	96945000
16	binnenwerk m. stopkraan	96645000
17	dichtingsset	95037000
18	aansluitslang	13099000
19	klemverbinding	94158000
20	bevestigingsmateriaal	96179000
21	slangaansluitbocht	25948000
22	terugslagklep	97350000
23	zeefje	97973000

## Nederlands

<b>Storing</b>	<b>Oorzaak</b>	<b>Oplossing</b>
Weinig water	- Druk te laag - Vuilzeef van thermo-element verstopt - Zeefdichting handdouche verstopt	- Druk controleren - Vuilzeef reinigen - Zeefdichting handdouche reinigen
Kruisstroom, warm water stroomt in gesloten toestand in koud waterleiding of omgekeerd	- Terugslagkleppen vervuild of defect	- Terugslagkleppen reinigen dan wel uitwisselen
Uitstroomtemperatuur komt niet met ingestelde temperatuur overeen	- Thermostaat niet ingesteld - Temperatuur van warm water te laag	- Thermostaat instellen - Warmwater toevoer verhogen min. 42°C naar 65°C
Temperatuur niet regelbaar	- Thermo-element vervuild of verkalkt	- Thermo-element reinigen dan wel uitwisselen
Safety Stop knop op thermostaat-greep functioneert niet	- Veer defect - Drukknop verkalkt	- Veer en/of drukknoop reinigen dan wel uitwisselen
Bovendeel / Omstelling gaat zwaar	- Binnenwerk m. stopkraan defect of verkalkt	- Binnenwerk m. stopkraan uitwisselen

### Trykforskelle

Trykforskelle mellem koldt- og varmtvandstilslutningen skal udlignes.

### Brugsanvisning

Ved at hæve bøjlegrebet åbnes for vandet.

### Temperaturbegrænsning

Temperaturområdet er begrænset opad til 38° C ved hjælp af sikkerhedsspærren.

Ønskes en højere temperatur, kan denne spærre overskrides ved at trykke den sikkerhedsknap ind.

### Justering (se s. 13)

En justering er nødvendig, hvis udløbstemperaturen og den angivne temperatur ikke stemmer overens. Justering sker på følgende måde: Skalagreppet drejes så vandet er 38°. Skruen i greppet løsnes, greppet trækkes tilbage og drejes til stilling 38°. Greppet sættes på og skrues fast (se side 22).

### Safety Function (se s. 13)

Takket være Safety varmtvands-begrænsningen kan maksimaltemperaturen forudindstilles eksempel max. 42° C.

### Tekniske data

Pressão de funcionamento: max. 1 MPa  
 Pressão de func. recomendada: 0,2 - 0,5 MPa  
 Pressão testada: 1,6 MPa  
 (1 MPa = 10 bar = 147 PSI)  
 Temperatura da água quente: max. 80° C  
 Temp. água quente recomendada: 65° C

### Gennemstrømningsydelse ved 0,3 MPa (se s. 15)

Håndbruser (5)	16 l/min
Håndbruser + Sidebruser (1)	23,0 l/min
Sidebruser, 2 (3)	12,6 l/min
Sidebruser, 4 (2)	16,8 l/min
Sidebruser, 6 (4)	21,6 l/min

### Gennemstrømningsvandvarmere

Velegnet til gennemstrømningsvandvarmere fra 24 kW ved et vandtryk på 0,15 MPa før panelet og et mindsetryk på 7 l/min.

På kun benyttes af en person af gangen.

### Service

Ifølge DIN EN 1717 skal gennemstrømningsbegrænsere i overensstemmelse med nationale regler afprøves regelmæssigt (mindst en gang om året). lejlighed bør smudsfangsien efterses – den befinder sig på termostatelementet (14). Efter montering af termostatelementet (14) er det vigtigt, at udløbstemperaturen kontrolleres (se under punktet "Justering"). Kontrolér at varmtvandsforsyningen er tilsluttet, og at temperaturen ikke overstiger max. temperatur.

**OBS!** Det er vigtig at motionere termostaten jævnligt ved at dreje termostatgrebet skiftevis på kold og varm.

For at sikre optimal funktion af termostaten, bør termostaten fra tid til anden motioneres (stilles skiftevis helt varm og helt kold).

### Reserve dele (se s. 19)

1	Håndbruser	28519000
2	Håndbruserholder kpl.	97024000
3	Bruserslange 1,60 m	28276000
4	Afdækning foroven	97324000
5	Roset	97326000
6	Sidebruser Massagebrus	28408000
7	Sidebruser Normalstråle	28406000
8	Greb	10490000
9	Termostatgreb	38391000
10	Roset	97858000
11	Afdækning	97859000
12	Bøsning	95032000
13	Adapter til greb	97108000
14	Temperaturregulering	94282000
15	Møtrik	96945000
16	Kartusche	96645000
17	Pakningssæt	95037000
18	Tilslutningsslange	13099000
19	Fordelerstykke	94158000
20	Befæstigelsessæt	96179000
21	Slangetilslutningsvinkel	25948000
22	Kontraventil	97350000
23	Snavsfilter	97973000

## Dansk

<b>Fejl</b>	<b>Årsag</b>	<b>Hjælp</b>
For lidt vand	<ul style="list-style-type: none"><li>- Forsyningsstrykket er ikke højt nok</li><li>- Smudsfangsien er snavset</li><li>- Sien mellem bruser og slange er snavset</li></ul>	<ul style="list-style-type: none"><li>- Afprøv forsyningsstrykket</li><li>- Rengør smudsfangsien</li><li>- Rengør sien mellem bruser og slange</li></ul>
Kryds-flow, varmt vand i koldt-vandsledningen og omvendt	<ul style="list-style-type: none"><li>- Kontraventilen er snavset eller utæt.</li></ul>	<ul style="list-style-type: none"><li>- Rengør kontraventilen eller udskift den evt.</li></ul>
Udløbstemperaturen stemmer ikke overens med den indstillede temperatur	<ul style="list-style-type: none"><li>- Termostaten er ikke justeret</li><li>- For lav varmtvands-temperatur</li></ul>	<ul style="list-style-type: none"><li>- Juster termostaten</li><li>- Forhøj varmtvands-temperaturen fra 42 til 65</li></ul>
Temperaturregulering ikke mulig	<ul style="list-style-type: none"><li>- Termostatelementet er snavset eller tilkalket</li></ul>	<ul style="list-style-type: none"><li>- Rengør termostat-elementet eller udskift det evt.</li></ul>
Sikkerhedsspærren er ude af funktion	<ul style="list-style-type: none"><li>- Defekt fjeder</li><li>- Trykknappen tilkalket</li></ul>	<ul style="list-style-type: none"><li>- Rengør fjeder og tryknap eller udskift delene</li></ul>
Afspærringsventil + Omstilller går trægt	<ul style="list-style-type: none"><li>- Kartusche defekt, tilkalket</li></ul>	<ul style="list-style-type: none"><li>- Udskift kartusche</li></ul>

### Diferenças entre as pressões

Grandes diferenças entre as pressões das águas quente e fria devem ser compensadas.

### Funcionamento

A misturadora é aberta levantando o manípulo de alavanca.

### Limite de temperatura

A temperatura é regulável até 38° C, altura em que intervém o ressalto de segurança. Quando se desejar uma temperatura superior, pode fazê-lo, premindo o botão vermelho de segurança e rodando o manípulo.

### Afinação (ver página 13)

Torna-se necessário afinar a misturadora se a temperatura da água não condiz com a indicada na escala graduada. Para afinar a temperatura proceder assim:

Rode o manípulo até a água sair à temperatura de 38° C. Desaperte o parafuso do manípulo graduado e rodeo até a posição de 38° C. Encaixe de novo o manípulo e aperte o parafuso.

### Safety Function (ver página 13)

Graças à função de segurança pode-se regular a temperatura máxima por exemplo max. 42°C.

### Dados Técnicos

Pressão de funcionamento: max. 1 MPa  
 Pressão de func. recomendada: 0,2 - 0,5 MPa  
 Pressão testada: 1,6 MPa  
 (1 MPa = 10 bar = 147 PSI)  
 Temperatura da água quente: max. 80° C  
 Temp. água quente recomendada: 65° C

### Caudal o 0,3 MPa (ver página 15)

Chuveiro de mão (5) 16 l/min  
 Chuveiro de mão + Chuveiros lateral (1) 23,0 l/min  
 Chuveiros lateral, 2 peças (3) 12,6 l/min  
 Chuveiros lateral, 4 peças (2) 16,8 l/min  
 Chuveiros lateral, 6 peças (4) 21,6 l/min

### Esquentadores instantâneos

Compatível com esquentadores instantâneos de 24 kW a uma pressão de 0,15 MPa antes do painel e um caudal mínimo de 7 l/minuto. Apenas possível uma função de cada vez, duas simultaneamente não.

### Manutenção

As válvulas anti-retorno (22) devem ser verificadas regularmente de acordo com a DIN EN 1717 segundo os regulamentos nacionais ou regionais (pelo menos uma vez por ano).

Verifique nesta ocasião também a sujidade e o estado do cartucho (14). Depois da montagem do cartucho (14) testar a temperatura da água, como descrito no ponto "Afinação". Verifique previamente se o abastecimento de água quente está ligado e se está no máximo da temperatura.

Para garantir um funcionamento suave do elemento termostático é necessário de vez em quando rodar totalmente o manípulo da termostática da posição quente para a fria.

### Peças de substituição (ver página 19)

1	Chuveiro de mão	28519000
2	Suporte de chuveiro compl.	97024000
3	Tubo flexível 1,60 m	28276000
4	Tampa superior	97324000
5	Espelho	97326000
6	Chuveiro lateral operação massagem	28408000
7	Chuveiro lateral operação normal	28406000
8	Manípulo	10490000
9	Manípulo termostática	38391000
10	Espelho	97858000
11	Cobertura frontal	97859000
12	Cápsula	95032000
13	Adaptador para manípulo	97108000
14	Elemento termostático	94282000
15	Porca	96945000
16	Cartucho	96645000
17	Vedante	95037000
18	Tubo flexível	13099000
19	Porca de fixação	94158000
20	Peças da instalação	96179000
21	Curva de ligação	25948000
22	Válvula anti-retorno	97350000
23	Filtro	97973000

## Português

<b>Falha</b>	<b>Causa</b>	<b>Solução</b>
Água insuficiente	- Pressão não adequada - Filtro do regulador sujo - Filtro do vedante do chuveiro sujo	- Leitungsdruck prüfen - Schmutzfangsieb reinigen - Siebdichtung zwischen Brause und Schlauch reinigen
Fluxos cruzados, água quente a ser forçada a entrar no tubo da água fria, ou vice-versa, quando a misturadora está fechada.	- Válvula anti-retorno suja ou com fugas	- Limpar a válvula antiretorno, substitua se necessário
A temperatura da água não corresponde à temperatura selecionada	- A misturadora termos táctica não foi ajustada - Temperatura da água quente muito baixa	- Ajustar a misturadora termos-táctica - Aumentar a temperatura da água quente para 42° a 65° C
Não é possível regular a temperatura	- Regulador da temperatura sujo ou calcificado	- Limpar o regulador de temperatura, substitua se necessário
Botão de segurança não funciona	- Mola defeituosa - Botão calcificado	- Limpar a mola e/ou o botão, substitua se necessário
Castelo + Inversor perro	- Cartucho defeituoso, calcificado	- Substituir o cartucho

**Różnice ciśnień**

Należy wyrównać ciśnienie między przyłączem zimnej a ciepłej wody.

**Obsługa**

Przez skierowanie uchwytu mieszacza do góry następuje jego uruchomienie.

**Ograniczenie temperatury**

Dopływ wody gorącej jest zabezpieczony specjalną blokadą na 38°C ( zabezpieczenie przed poparzeniem).

Jeżeli jest wymagana wyższa temperatura, należy wcisnąć czerwony przycisk co umożliwia podwyższenie temperatury powyżej 38°C.

**Regulacja** (zobacz str. 13)

Jeżeli po ustawieniu termostatu na 38°C temperatura wypływającej wody jest inna to wymagana jest regulacja. Wykonujemy ją w następujący sposób: Przekręcamy uchwyt na 38°C, luzujemy śrubkę mocującą i zdejmujemy uchwyt, ustawiamy termostatem temperaturę wypływającej wody na 38°C po czym zakładamy uchwyt tak aby przycisk zabezpieczający 38°C był u góry i dokręcamy śrubkę mocującą

**Safety Function** (zobacz str. 13)

Dzięki funkcji zabezpieczającej można przestawić żdaną maksymalną temperaturę np. na 42°C.

**Dane techniczne**

Ciśnienie max.:	1 MPa
Ciśnienie zalecane:	0,2 - 0,5 MPa
Ciśnienie próbne:	1,6 MPa
(1 MPa = 10 bary = 147 PSI)	
Maksymalna temperatura wody gorącej:	80° C
Zalecana temperatura wody gorącej:	65° C

**Przepływ przy ciśnieniu 0,3 MPa** (zobacz str. 15)

Główka prysznicową (5)	16 l/min
Główka prysznicową + dysze boczne (1)	23,0 l/min
Dysze boczne, 2 szt. (3)	12,6 l/min
Dysze boczne, 4 szt. (2)	16,8 l/min
Dysze boczne, 6 szt. (4)	21,6 l/min

**Przepływowy podgrzewacz wody**

Dostosowany do podgrzewaczy wody - pow. 24 kW i z ciśnieniem przepływu przed panelem 0,15 MPa i przepływie 7 l/min. Może być uruchamiany tylko jeden odbiornik, a nie dwa na raz.

**Konserwacja**

Zawory zwrotne (22) muszą być, według normy DIN EN 1717 na regionalnych warunkach, kontrolowane (przynajmniej raz w roku).

Przy okazji należy także sprawdzić sitka, które znajdują się na termostacie MTC (14)

Po montażu termostatu MTC (14) należy sprawdzić temperaturę wypływającej wody, jak opisano w punkcie „Ustawienie termostatu”

Należy także sprawdzić czy jest otwarty dopływ wody gorącej i czy maksymalna temperatura została osiągnięta w miejscu poboru.

Aby zachować możliwość łatwego przekręcania termostatu nawet po długim okresie należy, od czasu do czasu, przekręcić go kilka razy całkiem na zimną i całkiem na ciepłą wodę, co zapobieganie „zastaniu” się tego elementu.ody.

**Części serwisowe** (zobacz str. 19)

1	Główka prysznicową	28519000
2	Uchwyt główki prysznicowej kpl.	97024000
3	Wąż prysznicowy 1,60 m	28276000
4	Przykrycie góra	97324000
5	Rozeta	97326000
6	Dysza boczna Strumień masujący	28408000
7	Dysza boczna Strumień normalny	28406000
8	Uchwyt	10490000
9	Uchwyt termostatu	38391000
10	Rozeta	97858000
11	Przykrycie	97859000
12	Tuleja	95032000
13	Adapter Uchwytu	97108000
14	Wkład termostatyczny	94282000
15	Nakrętka	96945000
16	Wkład kpl.	96645000
17	Zestaw uszczelek	95037000
18	Wąż przyłączeniowy	13099000
19	Końcówka gwintowana	94158000
20	Zestaw mocujący	96179000
21	Kolana przyłączeniowe	25948000
22	Zabezpieczenie przepływu zwrotnego	97350000
23	Sitko	97973000

## Polski

<b>Usterka</b>	<b>Przyczyna</b>	<b>Pomoc</b>
Mała ilość wypływającej wody	<ul style="list-style-type: none"><li>- Niewystarczające ciśnienie w przewodach wodociąg</li><li>- Zabrudzone sitka przy termostacie</li><li>- Zabrudzony filtr sitkowy w uchwycie główki prysznicowej</li></ul>	<ul style="list-style-type: none"><li>- Sprawdzić ciśnienie w instalacji</li><li>- Wyczyścić sitka</li><li>- Oczyszczyć filtr sitkowy pomiędzy główką prysznicową, a wężem prysznicowym</li></ul>
Przepływ krzyżowy, woda ciepła przy zamkniętej armaturze wpływa do przewodu wody zimnej lub odwrotnie	<ul style="list-style-type: none"><li>- Zabrudzenie / zabezpieczenia przepływu zwrotnego</li></ul>	<ul style="list-style-type: none"><li>- Wyczyścić lub wymienić zawory zwrotne</li></ul>
Temperatura wody nie zgadza się z ustawioną wartością	<ul style="list-style-type: none"><li>- Termostat nie został wyregulowany</li><li>- Za niska temperatura ciepłej wody</li></ul>	<ul style="list-style-type: none"><li>- Przeprowadzić regulację termostatu</li><li>- Podwyższyć temperaturę wody ciepłej na min. 42°C do 65°C</li></ul>
Brak możliwości regulacji temperatury	<ul style="list-style-type: none"><li>- Zabrudzony lub zakamieniony termostat</li></ul>	<ul style="list-style-type: none"><li>- Wyczyścić lub wymienić termostat</li></ul>
Złe funkcjonowanie przycisku zabezpieczającego	<ul style="list-style-type: none"><li>- Zepsuta sprężynka</li><li>- Przycisk zakamieniony</li></ul>	<ul style="list-style-type: none"><li>- Wyczyścić lub wymienić sprężynkę lub przycisk</li></ul>
Ciężka praca uchwytu armatury	<ul style="list-style-type: none"><li>- Defekt wkładu, osady kamienia wapiennego</li></ul>	<ul style="list-style-type: none"><li>- Wymiana wkładu</li></ul>

### Rozdíly tlaku

Je nutné vyrovnat velké rozdíly tlaku mezi přípoji studené a teplé vody.

### Ovládání

Baterie se otevírá zvednutím rukojeti.

### Omezení teploty

Rozsah teplot je bezpečnostní pojistkou omezen na 38° (ochrana proti opaření). Pokud se požaduje vyšší teplota, je možné překonat pojistku 38° stisknutím bezpečnostního tlačítka.

### Nastavení (viz strana 13)

Jestliže se v místě odběru liší změřená teplota od teploty nastavené na termostatu, je třeba provést korekci.

Postupuje se takto: Otáčejte rukojetí se stupnicí, až má voda v místě odběru 38°C. Uvolněte šroub rukojeti, rukojeť stáhněte a natočte ji do polohy pro 38°C. Rukojeť nasuňte zpět a utáhněte šroub rukojeti.

### Safety Function (viz strana 13)

Díky Safety Function je možné předem nastavit nejvyšší požadovanou teplotu, např. max. 42°C.

### Technické údaje

Provozní tlak:	max. 1 MPa
Doporučený provozní tlak:	0,2 – 0,5 MPa
Zkušební tlak:	1,6 MPa
(1 MPa = 10 barů = 147 PSI)	
Teplota horké vody:	max. 80° C
Doporučená teplota horké vody:	65°C

### Průtokové množství při 0,3 MPa (viz strana 15)

Ruční sprcha (5)	16 l/min
Ruční sprcha + boční sprchy (1)	23,0 l/min
Boční sprchy, 2 kusů (3)	12,6 l/min
Boční sprchy, 4 kusů (2)	16,8 l/min
Boční sprchy, 6 kusů (4)	21,6 l/min

### Průtokový ohřivač

Je vhodný pro průtokový ohřivač od 24 kW při tlaku při průtoku 0,15 MPa na vstupu do panelu a minimálním průtoku 7 l/min. Zvolit lze jen jeden spotřebič, nikoli dva současně.

### Údržba

U zpětných ventilů (22) se musí podle DIN EN 1717 v souladu s národními nebo regionálními předpisy testovat jejich funkčnost (alespoň jednou ročně).

Zkontrolujte při této příležitosti také lapače nečistot, které se nacházejí na MTC regulační jednotce (14). Po montáži MTC regulační jednotky (14) zkontrolujte bezpodmínečně teplotu na výtoku, jak je popsáno v bodu „Nastavení“. Předtím rozhodně zkontrolujte, jestli je zapnuto zásobování teplou vodou a jestli je v místě odběru voda s maximální teplotou k dispozici.

Aby byl zajištěn lehký chod regulační jednotky, měl by se termostat čas od času nastavit na úplně horkou a úplně studenou vodu.

### Servisní díly (viz strana 19)

1	ruční sprcha	28519000
2	jezdec kompl.	97024000
3	sprchová hadice 1,60 m	28276000
4	horní kryt	97324000
5	rozeta	97326000
6	boční sprcha	28408000
7	boční sprcha Normální proud	28406000
8	rukojeť	10490000
9	rukojeť termostatu	38391000
10	rozeta	97858000
11	přední kryt	97859000
12	objímka	95032000
13	přizpůsobení rukojeti	97108000
14	regulační jednotka teploty	94282000
15	matka	96945000
16	vložka uzavíracího a přepínacího ventilu	96645000
17	sada těsnění	95037000
18	připojovací hadička	13099000
19	čelistové šroubení	94158000
20	montážní díly	96179000
21	připojovací koleno hadice	25948000
22	zpětný ventil	97350000
23	filtrační sítko	97973000

## Česky

<b>Porucha</b>	<b>Příčina</b>	<b>Odstranění</b>
Málo vody	<ul style="list-style-type: none"> <li>- Nízký tlak v přívodu</li> <li>- Zanesený lapač nečistot v regulační jednotce</li> <li>- Sítko v těsnění u sprchy zanesené</li> </ul>	<ul style="list-style-type: none"> <li>- Zkontrolovat tlak v potrubí</li> <li>- Vyčistit sítko lapačů nečistot</li> <li>- Vyčistit sítko v těsnění mezi sprchou a hadicí</li> </ul>
Křížení toků, teplá voda se při zavřené armatuře tlačí do přívodu studené vody nebo naopak	<ul style="list-style-type: none"> <li>- Znečištěný nebo netěsný zpětný ventil</li> </ul>	<ul style="list-style-type: none"> <li>- Zpětný ventil vyčistit, případně vyměnit</li> </ul>
Teplota u výtoku nesouhlasí s nastavenou teplotou	<ul style="list-style-type: none"> <li>- Teplota u výtoku nesouhlasí s nastavenou teplotou</li> <li>- Málo teplá voda</li> </ul>	<ul style="list-style-type: none"> <li>- Nastavit termostat</li> <li>- Teplotu horké vody zvýšit na 42°C až 65°C</li> </ul>
Nelze regulovat teplotu	<ul style="list-style-type: none"> <li>- Regulační jednotka teploty znečištěná nebo zanesená vodním kamenem</li> </ul>	<ul style="list-style-type: none"> <li>- Regulační jednotku teploty vyčistit, případně vyměnit</li> </ul>
Tlačítko bezpečnostní pojistky je nefunkční	<ul style="list-style-type: none"> <li>- Vadná pružina</li> <li>- Tlačítko zanesené vodním kamenem</li> </ul>	<ul style="list-style-type: none"> <li>- Pružinu nebo tlačítko očistit a lehce pořířit tukem, případně vyměnit</li> </ul>
Uzavírací a přepínací ventil jde ztuha	<ul style="list-style-type: none"> <li>- Vložka uzavíracího a přepínacího ventilu je vadná nebo zanesená vodním kamenem</li> </ul>	<ul style="list-style-type: none"> <li>- Vložku uzavíracího a přepínacího ventilu vyměnit</li> </ul>

### Rozdiely tlaku

Je nutné vyrovnať veľké rozdiely tlaku medzi prípojmi studenej a teplej vody.

### Obsluha

Nadvihnutím páky sa zmiešavacia batéria otvorí.

### Obmedzenie teploty

Rozsah teplôt je bezpečnostnou poisťkou obmedzený na 38°C. Pokiaľ sa požaduje vyššia teplota, je možné prekonať bezpečnostnú poisťku stlačením červeného tlačidla.

### Nastavenie (viď strana 13)

Ak sa v mieste odberu líši zameraná teplota od teploty nastavenej na termostate, je nutné vykonať korekciu.

Postupuje sa takto: Otáčajte rukoväťou so stupnicou, pokiaľ dosiahne teplota vody v mieste odberu 38°C. Uvoľnite skrutku rukoväte, rukoväť stiahnite a natočte ju do polohy pre 38°C. Rukoväť nasuňte späť a dotiahnite skrutku rukoväte.

### Safety Function (viď strana 13)

Vďaka Safety Function je možné vopred nastaviť najvyššiu požadovanú teplotu, napr. max. 42°C.

### Technické údaje

Prevádzkový tlak:	max. 1 MPa
Doporučený prevádzkový tlak:	0,2 - 0,5 MPa
Skúšobný tlak:	1,6 MPa
(1 MPa = 10 barov = 147 PSI)	
Teplota teplej vody:	max. 80° C
Doporučená teplota teplej vody:	65° C

### Prietokové množstvo pri 0,3 MPa (viď strana 15)

Ručná sprcha (5)	16 l/min
Ručná sprcha + bočné sprchy (1)	23,0 l/min
Bočné sprchy, 2 kusov(3)	12,6 l/min
Bočné sprchy, 4 kusov(2)	16,8 l/min
Bočné sprchy, 6 kusov(4)	21,6 l/min

### Prietokový ohrievač

Je vhodný pre prietokový ohrievač od 24 kW pri tlaku 0,15 MPa na vstupe do panelu a minimálnom prietoku 7 l/min. Zvoliť možno len jeden spotrebič, nie dva súčasne.

### Údržba

Pri spätných ventiloch (22) sa musí podľa DIN EN 1717 v súlade s národnými alebo regionálnymi predpismi testovať ich funkčnosť (aspoň raz ročne). Skontrolujte pri tejto príležitosti aj lapače nečistôt, ktoré sa nachádzajú na MTC regulačnej jednotke (14). Po montáži MTC regulačnej jednotky (14) skontrolujte bezpodmienečne teplotu na výtok, ako je popísané v bode „Nastavenie“. Predtým rozhodne skontrolujte, či je zapnuté zásobovanie teplou vodou a či je v mieste odberu voda s maximálnou teplotou k dispozícii.

Aby bol zaistený ľahký chod regulačnej jednotky, mal by sa termostat z času čas nastaviť na maximálne horúcu a maximálne studenú vodu.

### Servisné diely (viď strana 19)

1	ručná sprcha	28519000
2	jazdec kompl.	97024000
3	sprchová hadica 1,60 m	28276000
4	horný kryt	97324000
5	rozeta	97326000
6	bočná sprcha	28408000
7	bočná sprcha Normálny prúd	28406000
8	rukoväť	10490000
9	rukoväť termostatu	38391000
10	rozeta	97858000
11	predný kryt	97859000
12	objímka	95032000
13	prispôsobenie rukoväte	97108000
14	regulačná jednotka teplot	94282000
15	matica	96945000
16	vložka uzatváracieho a prepínacieho ventilu	96645000
17	sada tesnení	95037000
18	pripájacia hadička	13099000
19	čelustové šroubenie	94158000
20	montážne diely	96179000
21	pripojovacie koleno hadice	25948000
22	obmedzovač spätného nasatia	97350000
23	filtračné sítko	97973000

## Slovensky

<b>Porucha</b>	<b>Príčina</b>	<b>Pomoc</b>
Málo vody	<ul style="list-style-type: none"> <li>- Nízky tlak v prívode</li> <li>- Zanesený lapač nečistôt v regulačnej jednotke</li> <li>- Sítko v tesnení sprchy je znečistené</li> </ul>	<ul style="list-style-type: none"> <li>- Skontrolovať tlak v potrubí</li> <li>- Vyčistiť sítká lapačov nečistôt</li> <li>- Vyčistiť sítko tesnení medzi sprchou a hadicou</li> </ul>
Kríženie tokov, teplá voda sa pri uzavretej armatúre tlačí do prívodu studenej alebo naopak	<ul style="list-style-type: none"> <li>- Znečistený alebo netesný spätný ventil</li> </ul>	<ul style="list-style-type: none"> <li>- Spätný ventil vyčistiť, prípadne vymeniť</li> </ul>
Teplota na výtoku nesúhlasí s nastavenou teplotou	<ul style="list-style-type: none"> <li>- Nebol nastavený termostat</li> <li>- Nízka teplota teplej vody</li> </ul>	<ul style="list-style-type: none"> <li>- Nastaviť termostat</li> <li>- Teplotu teplej vody zvýšiť na 42°C až 65°C</li> </ul>
Nie je možné regulovať teplotu	<ul style="list-style-type: none"> <li>- Regulačná jednotka teploty znečistená alebo zanesená vodným kameňom.</li> </ul>	<ul style="list-style-type: none"> <li>- Regulačnú jednotku teploty vyčistiť, prípadne vymeniť</li> </ul>
Tlačidlo bezpečnostnej poisťky je nefunkčné	<ul style="list-style-type: none"> <li>- Vadná pružina</li> <li>- Tlačidlo zanesené vodným kameňom</li> </ul>	<ul style="list-style-type: none"> <li>- Pružinu alebo tlačidlo vyčistiť a zľahka potrieť tukom, prípadne vymeniť</li> </ul>
Uzatvárací a prepínací ventil sa prepína ťažko	<ul style="list-style-type: none"> <li>- Vložka uzatváracieho a prepínacieho ventilu je vadná alebo zanesená vodným kameňom</li> </ul>	<ul style="list-style-type: none"> <li>- Vložku uzatváracieho a prepínacieho ventilu vymeniť</li> </ul>

**Nyomáskülönbségek**

A hidegvíz- és a melegvíz-csatlakozások közötti nagy nyomáskülönbséget ki kell egyenlíteni!

**Használat**

A keverőcsapot a fogantyú emelésével nyitjuk ki.

**A hőmérséklet behatárolása**

A hőmérséklet-tartományt a biztonsági zár segítségével 38 C-nál korlátozzuk (forrázsvédelem). Amennyiben magasabb hőmérsékletre van szükség, a biztonsági gomb megnyomásával a 38 C-os zár átléphető.

**Beszerezés** (lásd a 13. oldalon)

Korrekcióra van szükség, amennyiben a kiállásnál mért hőmérséklet eltér a termosztát által mért hőfoktól. Ennek során a következőket kell figyelembe venni: Csavarjuk el a skálázott fogantyút, egészen addig, amíg a kiállási pontnál a víz hőmérséklet a 38 Celsius fokot el nem éri. Lazítsuk meg a fogantyúcsavart, húzzuk vissza a fogantyút és csavarjuk el a 38 fokos mértékig. Rögzítsük a fogantyúcsavart.

**Safety Function** (lásd a 13. oldalon)

A biztonsági funkciónak köszönhetően a kívánt hőmérsékletet pl. 42 Celsius fokban maximálhatjuk.

**Műszaki adatok**

Üzemi nyomás:	max. 1 MPa
Ajánlott üzemi nyomás:	0,2 - 0,5 MPa
Nyomáspróba:	1,6 MPa
(1 MPa = 10 bar = 147 PSI)	
Forróvíz hőmérséklet:	max. 80° C
Forróvíz javasolt hőmérséklete:	65° C

**Átfolyási teljesítmény 0,3 MPa** (lásd a 15. oldalon)

Kézi zuhany (5)	16 l/min
Kézi zuhany + oldalzuhanyok (1)	23,0 l/min
Oldalzuhanyok, 2 darab (3)	12,6 l/min
Oldalzuhanyok, 4 darab (2)	16,8 l/min
Oldalzuhanyok, 6 darab (4)	21,6 l/min

**Átfolyós vízmelegítő**

Átfolyós vízmelegítőhöz 24 kW-tól működtethető, 0,15 MPa nyomásnál a minimális átfolyási teljesítmény percenként 7 liter. Egyidejűleg csak 1 fogyasztó használható, kettő nem.

**Karbantartás**

A visszafolyásgátlók (22) működése a DIN EN 1717 szabványnak megfelelően, a nemzeti vagy területi rendelkezésekkel összhangban, évente egyszer ellenőrizendő!

Ellenőrizze ilyenkor a szennyeződést felfogó szűrőt is, amely az MTC-szabályozóegységben (14) található. Az MTC-szabályozóegység (14) beszerelése után feltétlenül ellenőrizze a kifolyó víz hőmérsékletét, mint azt a „Beszabályozás” pont alatt leírtuk. Előzetesen feltétlenül ellenőrizze, hogy a melegvíz ellátás be van-e kapcsolva és hogy a melegvíz maximális hőmérséklete a csapnál rendelkezésre áll-e.

Ahhoz, hogy a szabályozóegység jól működjön, a termosztátot időről időre teljesen megrege és teljesen hidegre kell állítani.

**Tartozékok** (lásd a 19. oldalon)

1	Kézi zuhany	28519000
2	Komplett tolóka	97024000
3	Zuhanycső 1,60 m	28276000
4	Burkolat felül	97324000
5	Rozetta	97326000
6	Oldalzuhany	28408000
7	Oldalzuhany Normálsugar	28406000
8	Fogantyú	10490000
9	Termosztátfogantyú	38391000
10	Rozetta	97858000
11	Front burkolata	97859000
12	Hüvely	95032000
13	Fogantyú adapter	97108000
14	Hőmérséklet-szabályozóegység	94282000
15	Anyá	96945000
16	Betét le/átállítás	96645000
17	Tömítőszett	95037000
18	Bekötőcső	13099000
19	Nyomócsavar	94158000
20	Rögzítőrészek	96179000
21	Csőcsatlakozó vinkli	25948000
22	Visszacsapószelep	97350000
23	Szűrőt tisztítani	97973000

## Magyar

Hiba	Ok	Megoldás
Kevés víz	<ul style="list-style-type: none"><li>- a nyomás nem megfelelő</li><li>- a szabályozóegység szennyeződést felfogó szűrője koszos</li><li>- a zuhany szűrőtömitése koszos</li></ul>	<ul style="list-style-type: none"><li>- a vezetékek nyomását ellenőrizni kell</li><li>- a szűrőt tisztítani kell</li><li>- a zuhany és a cső közötti szűrőt ki kell tisztítani</li></ul>
Kereszfolyás, a melegvíz a csap zárt állapotában a hidegvíz vezetékbe áramlik és fordítva	<ul style="list-style-type: none"><li>- a visszafolyásgátló piszkos vagy hibás</li></ul>	<ul style="list-style-type: none"><li>- a visszafolyásgátlót tisztítani kell ill. ki kell cserélni</li></ul>
A kifolyóvíz hőmérséklete nem egyezik a termosztáton beállított hőmérséklettel	<ul style="list-style-type: none"><li>- a termosztát nem lett be szabályozva</li><li>- túl alacsony melegvíz hőmérséklet</li></ul>	<ul style="list-style-type: none"><li>- a termosztátot be kell szabályozni</li><li>- a melegvíz hőmérsékletét 65 fokra kell felemelni</li></ul>
Nem lehetséges a hőmérséklet-szabályozás	<ul style="list-style-type: none"><li>- a hőmérséklet szabályozóegység koszos vagy vízköves</li></ul>	<ul style="list-style-type: none"><li>- a szabályozó egységet tisztítani ill cserélni kell</li></ul>
A biztonsági zár nyomógombja nem működik	<ul style="list-style-type: none"><li>- a rugó hibás</li><li>- a nyomógomb vízköves</li></ul>	<ul style="list-style-type: none"><li>- a rugót ill. a nyomógombot ki kell tisztítani és enyhén be kell zsírozni ill. ki kell cserélni</li></ul>
Nehezen jár a le/átállító	<ul style="list-style-type: none"><li>- az átállító betétje hibás, vízköves</li></ul>	<ul style="list-style-type: none"><li>- az átállító betétjét ki kell cserélni</li></ul>

**Reinigung / Cleaning / Nettoyage / Pulitura / Reinigen / Limpiar / Rengøring /  
Limpeza / Czyszczenie / Čištění / Tisztítás**

- D** Einfach sauber: Kalk lässt sich von den Noppen ganz leicht abrubbeln.
- F** La propreté en toute simplicité: les dépôts formés sur les buses élastiques en silicone s'éliminent par un simple passage de la main.
- GB** Just clean: simply rub over the spray nozzles to remove lime scale.
- I** Facile da pulire: Il calcare viene eliminato semplicemente dagli ugelli elastici in silicone.
- E** Fácil aseo: La cal se puede retirar sencillamente frotando con los dedos de las toberas elásticas de silicona.
- NL** Eenvoudig schoon: Kalk kan eenvoudig van de noppen worden gewreven.
- DK** Enkel rengøring: Det er let at fjerne kalkaflejringer fra stråledyserne.
- P** Simplesmente limpo: o calcário pode ser simplesmente retirado das saliências através de fricção.
- PL** Po prostu czysto: Pęczki można całkiem łatwo oczyścić z kamienia.
- CZ** Jednoduše čistě: Vapenné usazeniny můžete z nopků snadno odstranit otřením.
- SK** Jednoducho čistý: Vodný kameň sa dá zo štetín celkom ľahko odstrániť.
- H** Egyszerűen tiszta: a vízkő egészen könnyen ledörzsölhető a csomókról.



Reinigung / Cleaning / Nettoyage / Pulitura / Reinigen / Limpiar / Rengøring /  
Limpeza / Czyszczenie / Čištění / Tisztítás

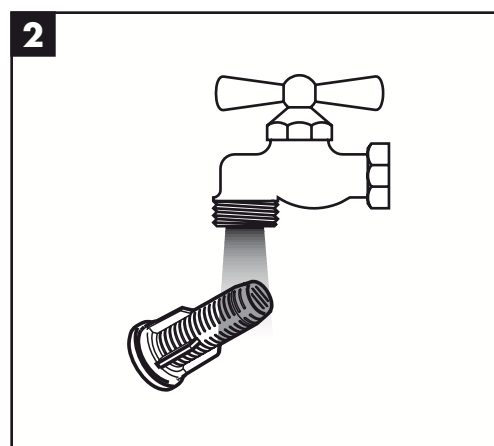
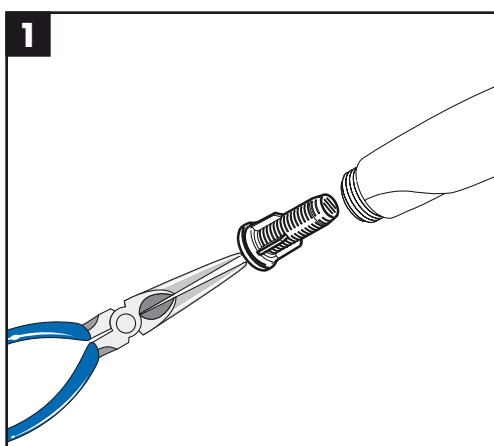
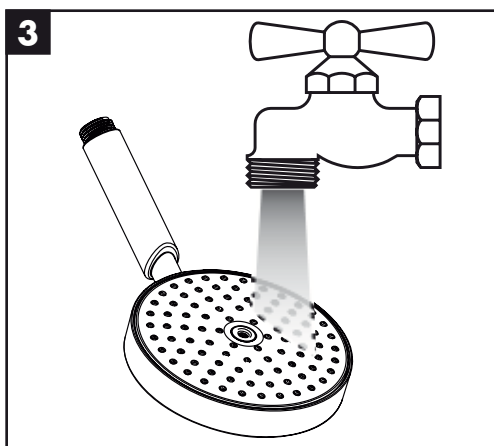
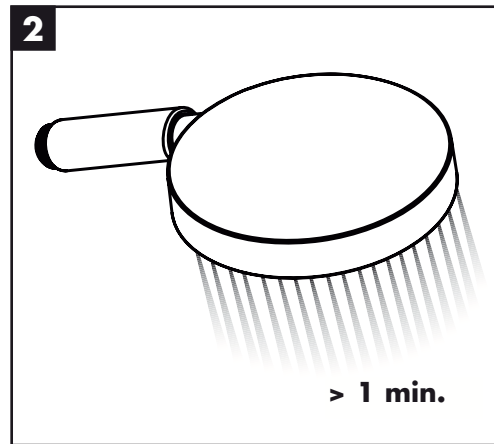
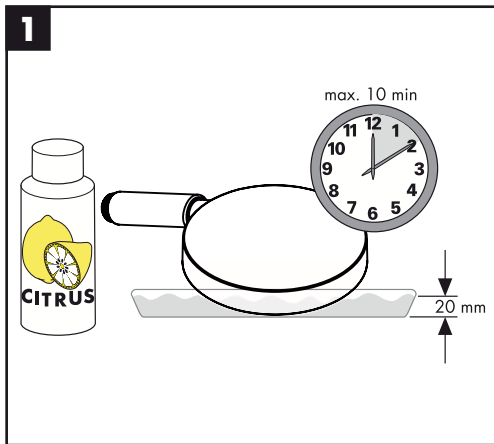



---



Hansgrohe · Postfach 1145 · D-77761 Schiltach · Telefon +49 (0) 78 36/51-1282 · Telefax +49 (0) 7836/511440  
E-Mail: [info@hansgrohe.com](mailto:info@hansgrohe.com) · Internet: [www.hansgrohe.com](http://www.hansgrohe.com)

7/2008  
9.04023.01